

VCI2REMKS Remote Control Installation Instructions

Before you begin, read these instructions carefully. It is recommended that the Remote Control be wired to the hood after the hood is installed.

IMPORTANT: Cutting off a connector to the appliance or to the extension cable kit will void the warranty.

NOTE: When using the Custom Insert with the optional Remote Control, the unit loses the AUTO function and the Over-temperature Heat Sensor described in the Use and Care Guide.

Parts Included



1 – Remote control



2 – 3 ft. input/power harnesses



1 – 30 ft. extension harness

Wall Preparation

1. Prepare wall (or similar surface) cutout for installation as shown below (**view is shown facing wall**).

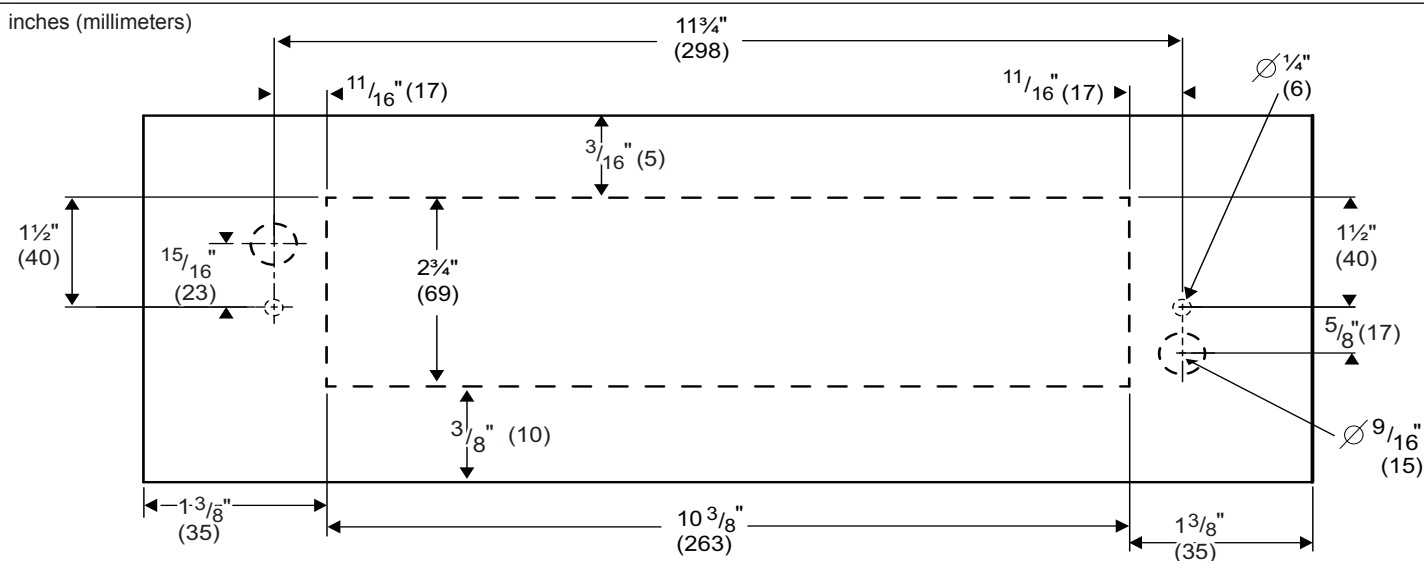

Remote Control Installation

2. Access the wiring.

- a) Remove filters and grease trays.
- b) Remove the junction box cover, as shown below.

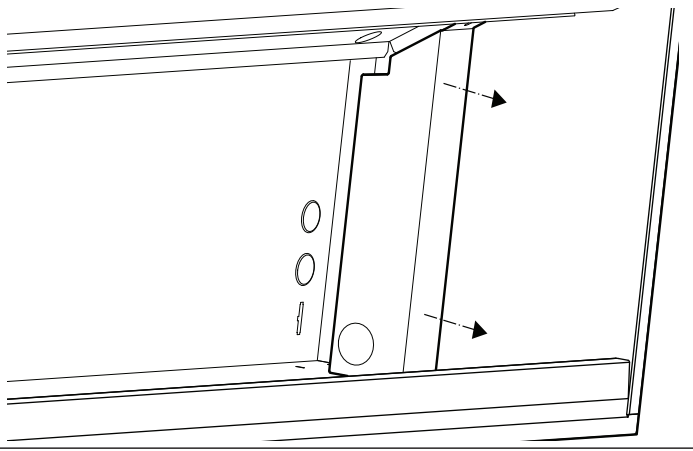

c) Remove the screws holding the stainless steel panel to the canopy.

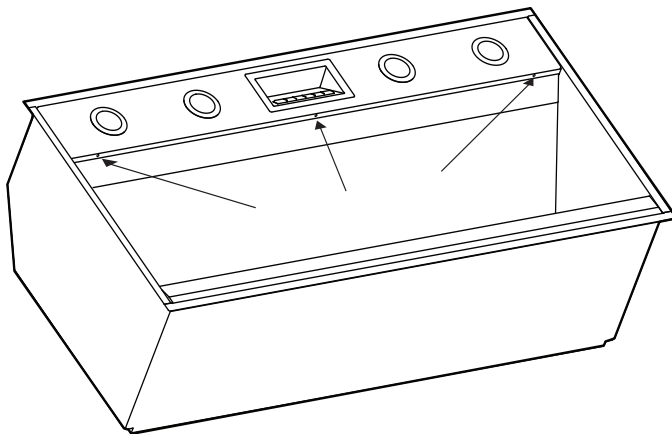

d) Remove the core partition.

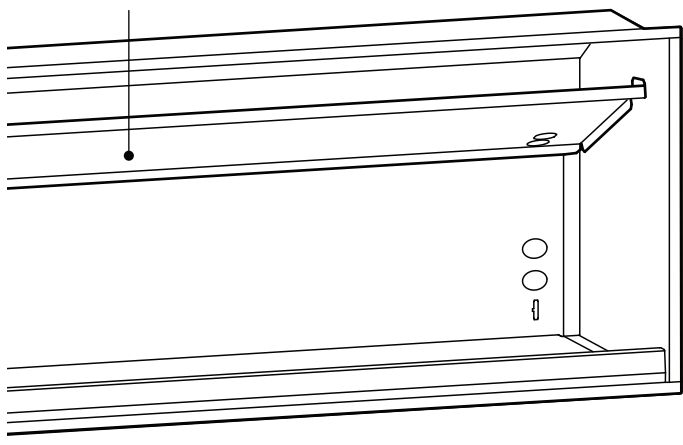

2. Connect the harness to the relay board.

- a) Unplug the user interface harness to the relay board.

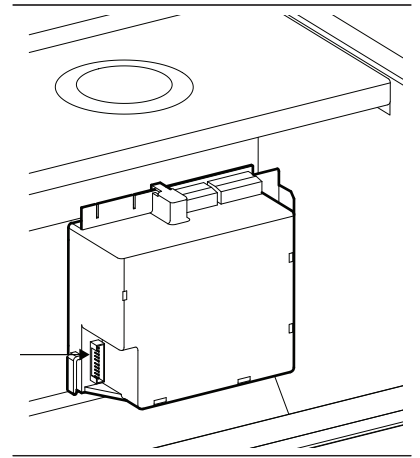

- b) Plug in the smaller end of a 3 ft. input/power harness, included in the remote kit.

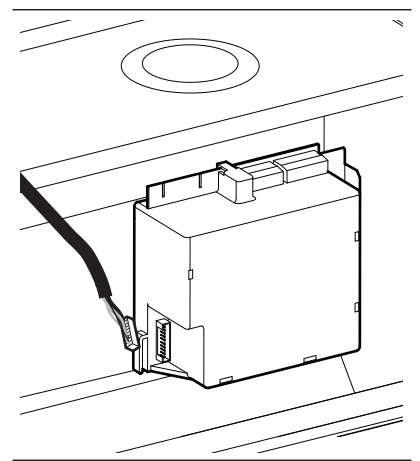

3. Route the other end of the 3 ft. input/power harness through the core partition access hole.

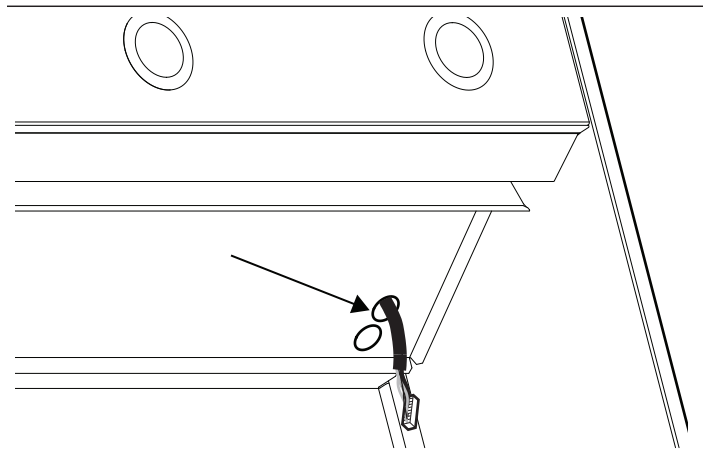

4. Reinstall core partition after running the harness through the access hole.

5. Insert the second end of the 3 ft. input/power harness into the mounting hole, as indicated below, until it clicks.

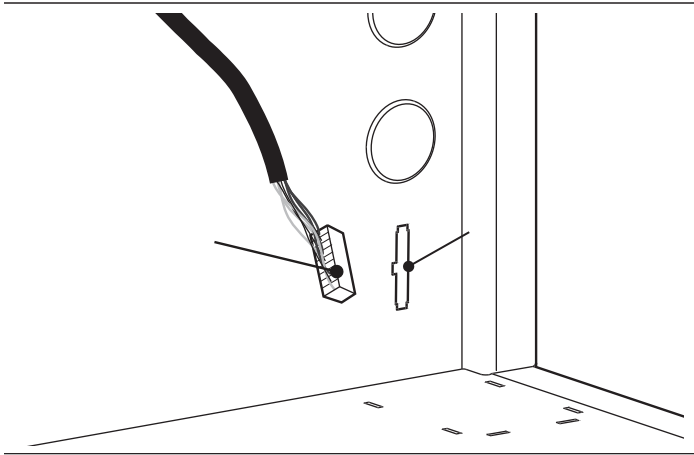

- f) On the outside of the hood, connect the 30 ft. extension harness to the protruding end of the 3 ft. input/power harness.

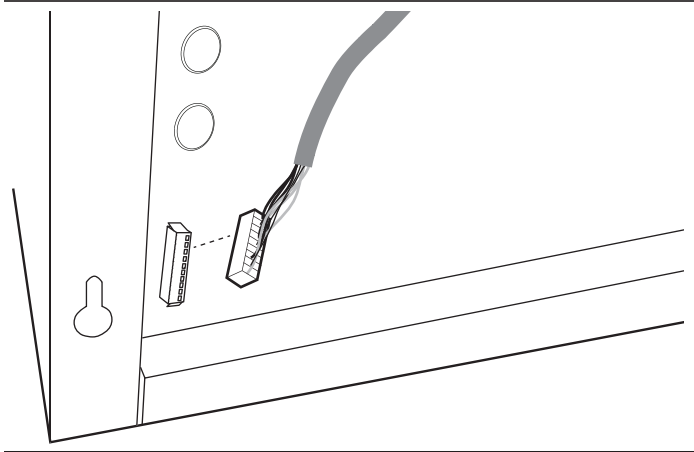

4. Route the 30 ft extension harness to the remote control cutout. Connect the 30 ft. extension harness to the second 3 ft. input/power harness.

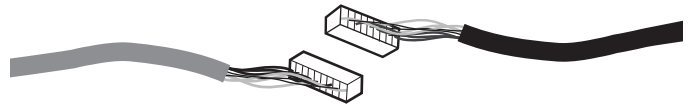

5. Connect the small end of the 3 ft. input/power harness to the remote control.
6. Insert the remote control into the cutout. Secure from behind with two (2) nuts onto the weld studs.

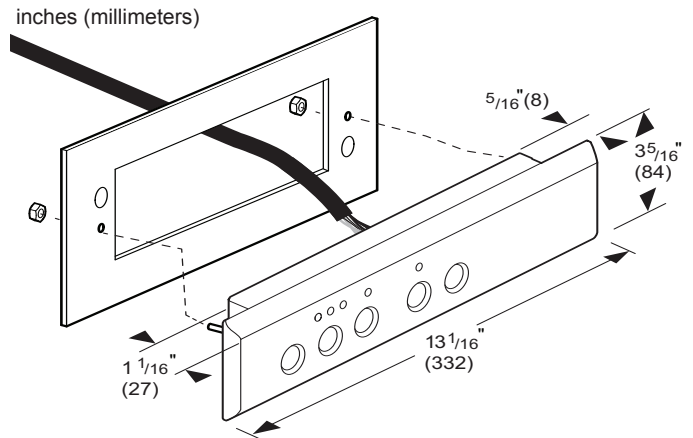

7. Reinstall the junction box cover, filters and grease trays.

VCI2REMKS Installation de la Commande à Distances

Il est recommandé de procéder au câblage de la commande à distance une fois que la hotte a été installée.

IMPORTANT : La découpe d'un connecteur à l'appareil ou à la trousse de la rallonge annulera la garantie.

Pièces Comprises

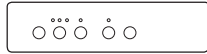

1 – Commande à Distances

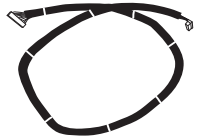

2 – Faisceau d'alimentation/d'entrée de 3 pi (90 cm)



1 – Faisceau d'extension de 30 pi (914 cm)

NOTE : Lors de l'utilisation de la cuve intérieure sur mesure avec une commande à distance, la fonction AUTO de l'appareil ainsi que le capteur de surchauffe, tous deux décrits dans le manuel d'utilisation et d'entretien, cessent de fonctionner.

Préparation mur

1. Préparation du mur pour installation, comme illustré (**vue face au mur**).

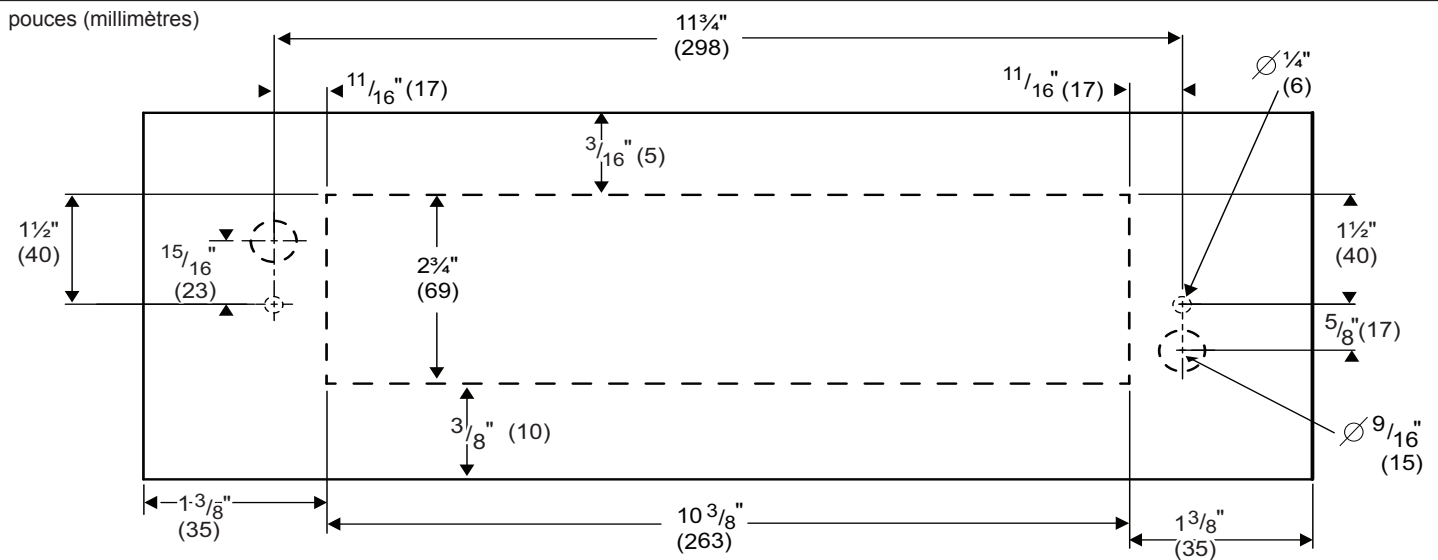

Installation de la commande à distance

2. Accès au câblage.

- a) Enlevez les filtres, les rondelles d'espacement et les plateaux à graisse.
- b) Enlevez le couvercle de la boîte de connexion.

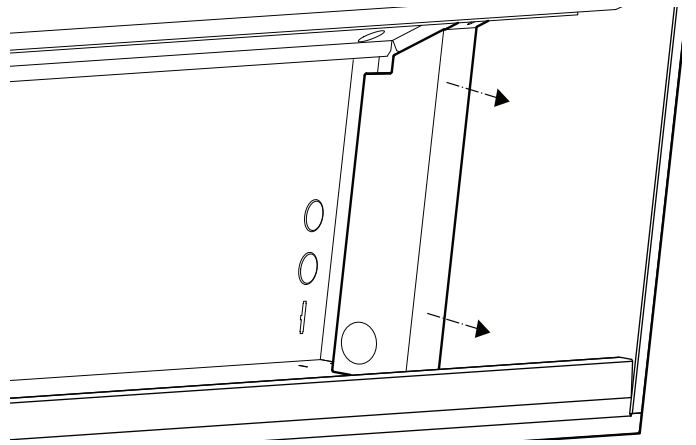

- c) Enlevez les trois vis qui retiennent le panneau en acier inoxydable au bâti.

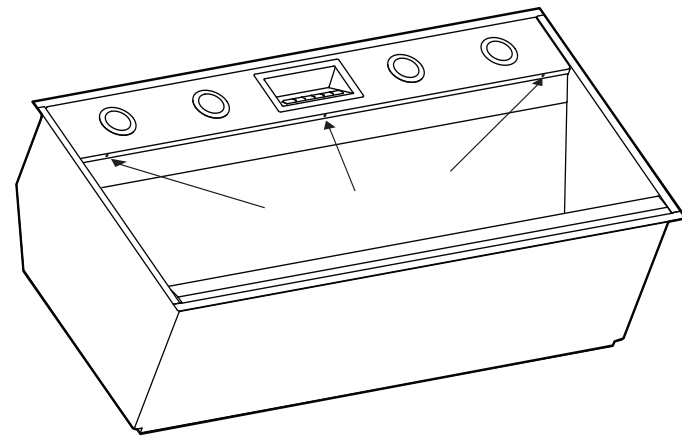

- d) Enlevez la pièce principale du bâti.

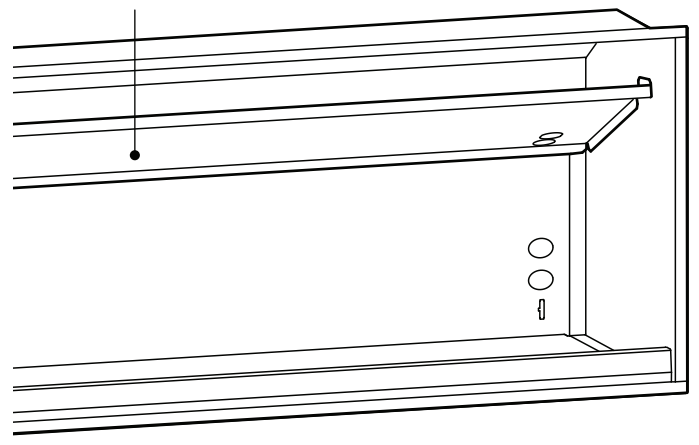

2. Connexion du faisceau de fils à la boîte à relais.

- a) Débranchez le faisceau de l'interface utilisateur du panneau de relais.

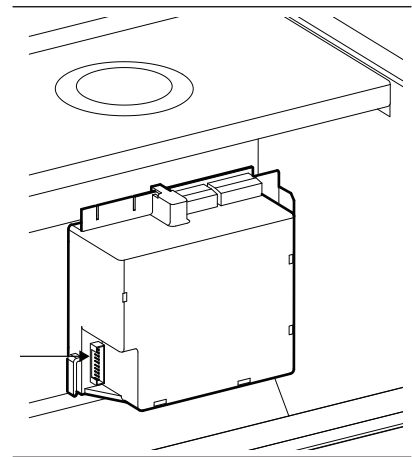

- b) Branchez la petite extrémité du faisceau d'alimentation/ d'entrée de 3 pi (90 cm) compris dans la trousse de commande à distance.

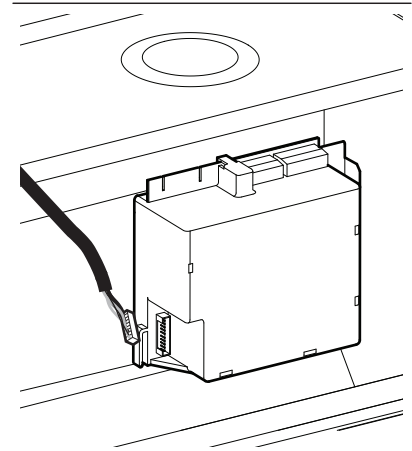

3. Faites passer l'autre extrémité du faisceau d'alimentation/d'entrée de 3 pi (90 cm) dans le trou d'accès de la pièce principale.

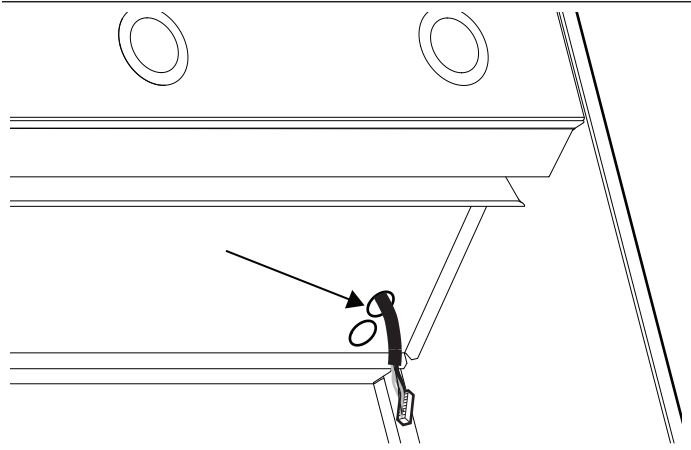

4. Réinstallez la pièce principale après avoir fait passer le faisceau dans le trou d'accès.
5. Insérez la seconde extrémité du faisceau d'alimentation/d'entrée de 3 pi (90 cm) dans le trou de fixation, tel qu'indiqué ci-dessous, jusqu'à ce qu'un déclic se produise.

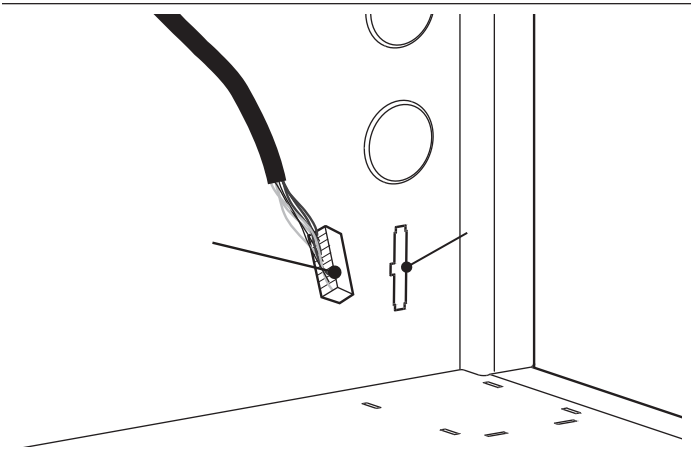

- f) Sur le côté extérieur de la hotte, branchez le faisceau d'extension de 30 pi (914 cm) à l'extrémité saillante du faisceau d'alimentation/d'entrée de 3 pi (90 cm).

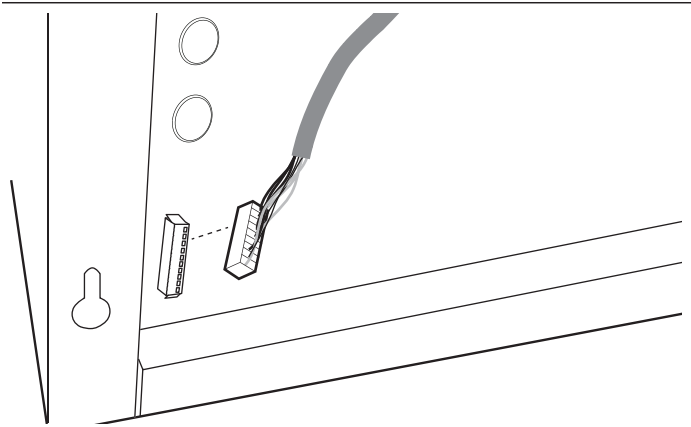

4. Faites passer le faisceau d'extension de 30 pi (914 cm) par la découpe pour la commande à distance. Branchez le faisceau d'extension de 30 pi (914 cm) au deuxième faisceau d'alimentation/d'entrée de 3 pi (90 cm).

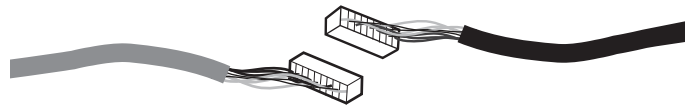

5. Branchez la petite extrémité du faisceau d'alimentation/d'entrée de 3 pi (90 cm) à la commande à distance.
6. Insérez le panneau de la commande à distance dans l'ouverture. Fixez-le en place dans les tiges soudées à l'aide de deux écrous.

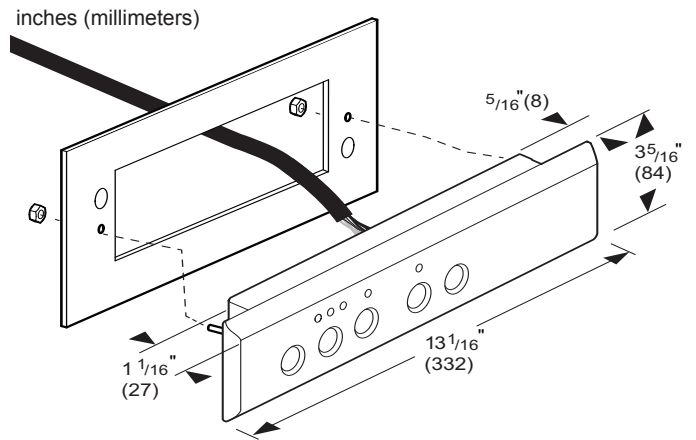

7. Réinstallez les différentes pièces de la hotte.

VCI2REMKS Instalación del mando a distancia

Se aconseja instalar el cableado del mando a distancia una vez instalada la campana.

IMPORTANTE: Cortar un conector al aparato o al kit del cable de extensión anulará la garantía.

VCI2REMKS Piezas Incluidas



1 – mando a distancia



2 – cables de corriente/alimentación de aprox. 1 m



1 – cable de extensión de 10 m

NOTA: Cuando se use el revestimiento interior a medida con un mando a distancia, la función AUTO del aparato así como el sensor de sobrecalentamiento, ambos descritos en el manual de uso y mantenimiento, dejan de funcionar.

Preparación de la pared

1. Preparación de la pared para la instalación, como se ilustra (**vista frente a la pared**).

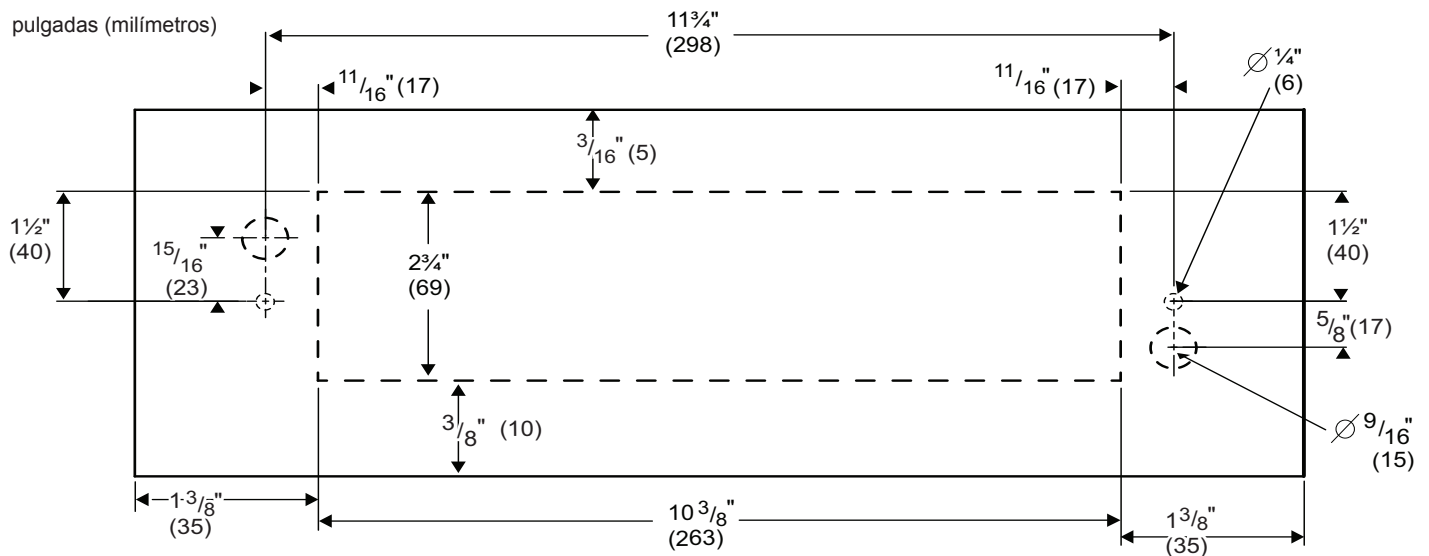

Instalación del mando a distancia

1. Acceso al cableado.

- Quite los filtros y las bandejas para la grasa.
- Quite la tapa de la caja de conexiones.

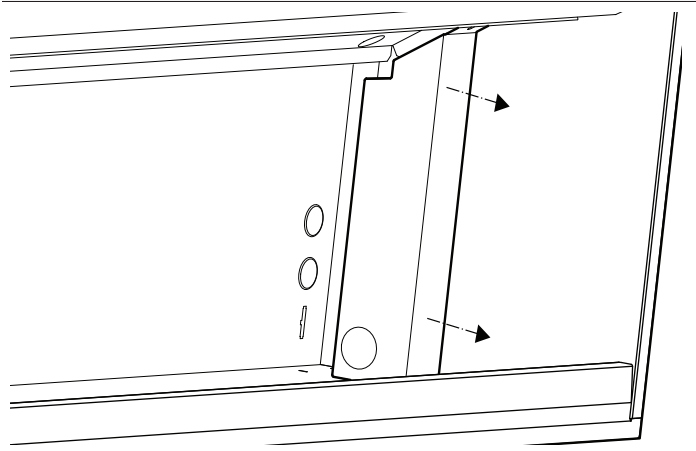

- Quite los tres tornillos que sujetan el panel de acero inoxidable a la carcasa.

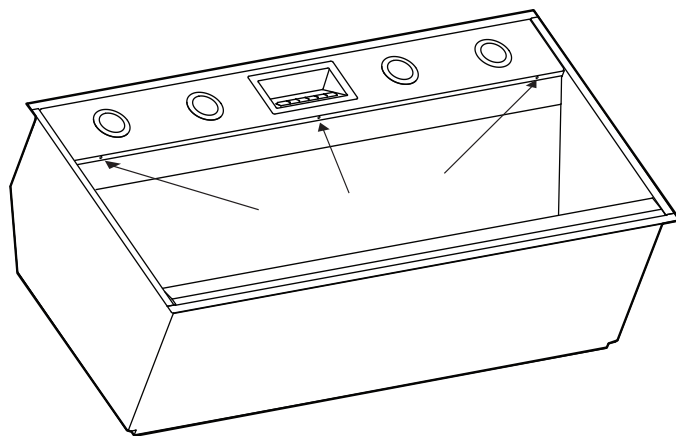

- Quite la pieza principal.

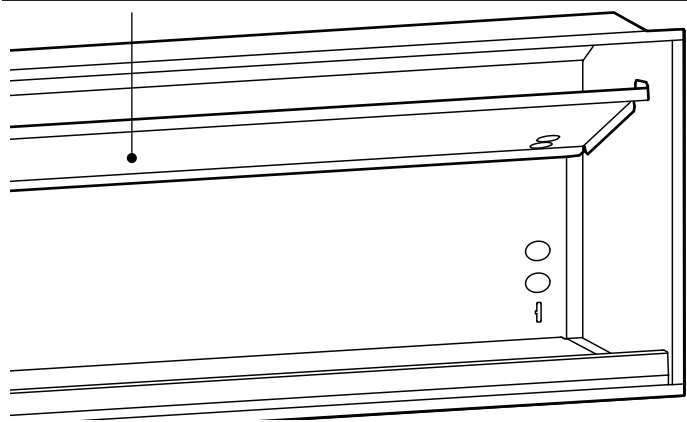

2. Conexión de la manguera a la caja de relés.

- Desenchufar el cable de la interfaz de usuario de la placa de relés.

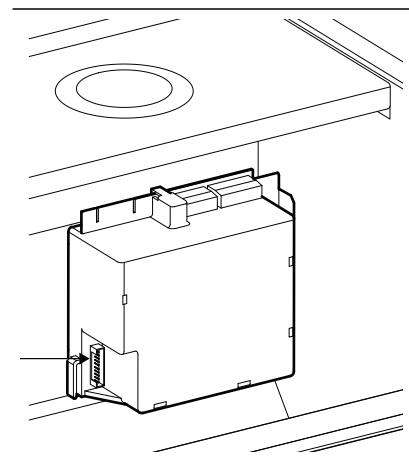

- Enchufar el extremo más pequeño de uno de los cables de corriente/ alimentación de 1 m incluidos en el kit del control remoto.

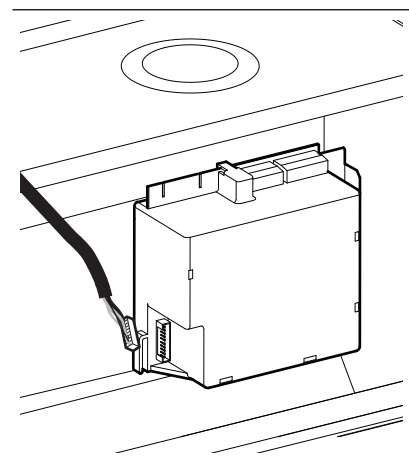

- ## 3. Introduce el otro extremo del cable de corriente/ alimentación de 1 m por el orificio de acceso de la división principal.

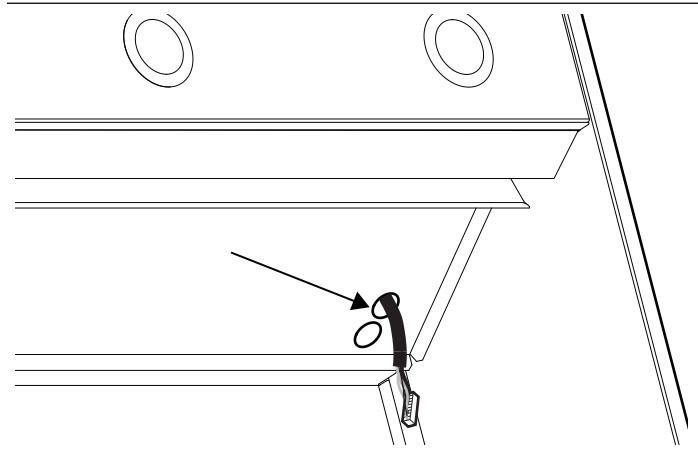

- ## 4. Reinstalar la división principal después de pasar el cable a través del orificio de acceso.

5. Introducir el segundo extremo del cable de corriente/alimentación de 1 m en el orificio de montaje como se muestra abajo hasta que haga clic.

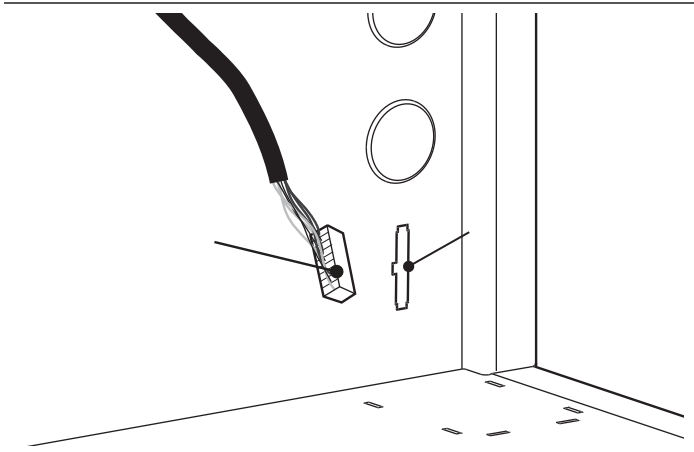

- f) En el exterior de la campana, conectar el cable de extensión de 10 m al extremo saliente del cable de corriente/alimentación de 1 m.

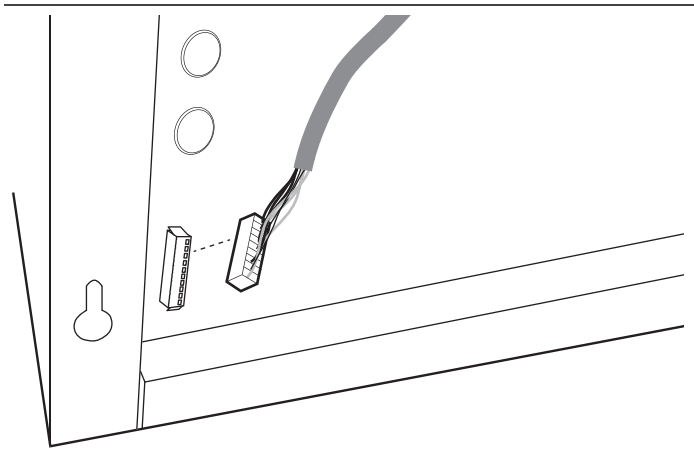

4. Introduce el cable de extensión de 10 m en la muesca del control remoto. Conectar el cable de extensión de 10 m al segundo cable de corriente/alimentación de 1 m.

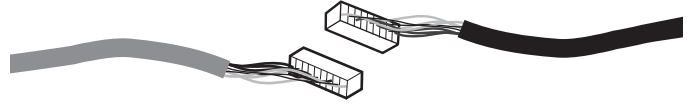

5. Conectar el extremo pequeño del cable de corriente/alimentación de 1 m al control remoto.
6. Inserte el panel del mando a distancia en la abertura. Sujételo desde atrás en las varillas soldadas con dos tuercas.

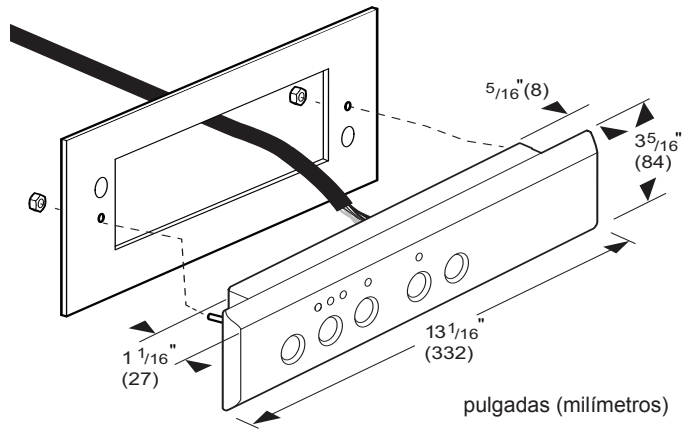

7. Reinstale los distintos elementos de la campana.

Thermador [®]
REAL INNOVATIONS FOR REAL COOKS[®]

1901 Main Street, Suite 600, Irvine, CA 92614 • 800-735-4328 • www.thermador.com
9001180465 • Rev. A • © BSH Home Appliances Corporation, 04/2016