

# Hisense

life reimagined

## USER'S OPERATION MANUAL

Before operating this unit, please read this manual thoroughly, and retain for future reference

**RT18A2FSD**

English

For questions about features, operation/performance, parts or service, call:  
1-855-344-7367

# Table of Contents

|                                     |    |
|-------------------------------------|----|
| Important Safety Instructions ..... | 3  |
| Refrigerator Overview .....         | 6  |
| Installing Your New Appliance ..... | 7  |
| Display Controls.....               | 11 |
| Using Your Appliance .....          | 12 |
| Cleaning and Care .....             | 13 |
| Helpful Hints and Tips .....        | 14 |
| Troubleshooting .....               | 15 |
| Disposal of the appliance .....     | 17 |

# Important Safety Instructions

Read and follow all safety messages. Save these instructions.



This safety alert symbol will help you understand situations and hazards that may cause injury or death.



## **WARNING**

The **WARNING** alert means a potentially hazardous situation. Serious injury or death may occur if not avoided.



## **DANGER**

The **DANGER** alert means an imminently hazardous situation. Serious injury or death may occur if not avoided.



## **CAUTION**

The **CAUTION** alert means a potentially hazardous situation. Moderate or minor injury may occur if not avoided.

## **WARNING**

1. Please ensure that everyone using this appliance is familiar with its operations and safety features. This appliance is not intended for use by persons (including children) with reduced physical, sensory or mental capabilities, unless supervised or properly instructed.

2. This appliance is intended to be used in residential households and similar applications.

3. Keep explosive and flammable substances away from unit. Do not store these materials in the refrigerator.

4. Use nonflammable cleaner.

5. Use 2 or more people to remove old unit and install this unit.

6. Connect to potable water supply only.

7. Do not use mechanical devices or other means to accelerate the defrosting process, other than those recommended by the manufacturer.

8. Do not damage the refrigerant circuit.

9. Do not use electrical appliances inside the food storage compartments of the appliance, unless they are of the type recommended by the manufacturer.

10. The instructions include the following wording regarding the use of extension cords:  
Do not use an extension cord or ungrounded (two prong) adapters.

If the supply cord is damaged, it must be replaced by the manufacturer, its service agent or similarly qualified persons in order to avoid a hazard.

11. Keep ventilation openings, in the appliance enclosure or in the built-in structure, clear of obstruction.

## DANGER

To avoid the risks that are always present when using an electric appliance, we recommend that you pay attention to the instructions about electricity below.

1. The appliance requires single phase 115V/60Hz power supply. It has a power cord that has a 3-prong grounding plug that minimizes the possibility of electrical shock. This appliance must be grounded. Do not remove the grounding prong or modify the power plug.
2. The unit should be plugged into a dedicated electrical outlet that meets all current standards and requirements. Do not plug anything else into the same outlet and ensure the appliance is the only thing plugged into the entire circuit. It should have its own dedicated breaker. Otherwise, this may overload the circuit and cause a fire.
3. Do not modify the power plug. The power plug must be accessible when the appliance is installed.
4. The appliance should not be turned off with a switch or other device.
5. Make sure that the plug is not squashed or damaged. Otherwise, it may cause short circuit, electric shock or overheat and even cause a fire.
6. Do not insert the power plug if the socket is loose, there is a risk of electric shock or fire.
7. Switch off the appliance and disconnect it from the main power before you clean or move it.
8. Never unplug the appliance by pulling on the electrical cord. Always grip the plug firmly and pull straight out from the socket to prevent damaging the power cord.
9. Do not operate the appliance without the cover over the interior lighting.

10. Any electrical component must be replaced or repaired by a qualified electrician or authorized service engineer. Only genuine replacement parts should be used.

11. To avoid eye injury, do not look direct into the LED light located in the refrigerator compartment. If it is not functioning correctly, consult a qualified, registered electrician or replace it in accordance with the Cleaning and Care chapter.

12. The refrigerant isobutene (R600a) is contained within the refrigerant circuit of the appliance. During transportation and installation of the appliance, ensure that none of the components of the refrigerant circuit become damaged. The refrigerant (R600a) is flammable.

13. Risk of child entrapment. Before you throw away your old appliance:

- Take off the doors
- Leave the shelves in place so that children may not easily climb inside.

## CAUTION

1. Don't store products which contain flammable propellants (e.g. spray cans) or explosive substances in the appliances.
2. Avoid open flames (candles, lamps etc.) and other sources of ignition.
3. Thoroughly ventilate the room in which the appliance is situated.
4. Unpack and check through the appliance. Should any damage be evident, don't plug in the appliance but contact the shop immediately from which you purchased it. Keep all packing materials in this case.
5. We recommend that you wait for 4 hours before connecting the appliance to allow the refrigerant to flow back into the compressor.

## General safety and daily use

It is important to use your appliance safely. We recommend that you follow the guidelines below.

We recommend that you keep this users manual with the appliance for future reference.

This appliance is intended to be used in households and similar applications such as:

- Staff kitchen-areas in shops, offices and other working environments;
- Clients in hotels, motels and other residential environment;
- Bed and breakfast environments;
- Catering and similar non-retail applications.

Children should be supervised to ensure that they do not play with the appliance and given instruction regarding proper use of the appliance.

Store food in accordance with the storage instructions from the manufacturer.

Don't try to repair the appliance yourself. It is dangerous to alter the specifications or modify this product in any way. Any damage to the power cord may cause a short circuit, fire or electric shock.

Don't place too much food directly against the air outlet on the rear wall of both the refrigerator and freezer compartment, as it may affect sufficient air circulation.

Don't place hot items near the plastic components of this appliance.

Frozen food should not be refrozen once it has been thawed out.

Don't store bottled or canned drinks (especially carbonated drinks) in the freezer compartment. Bottles and cans may explode.

Use caution consuming popsicles or ice cubes straight from the freezer as this can cause freezer burn to the mouth and lips.

## Safety for children and infirm persons

Keep all packaging away from children to avoid risk of suffocation.

Protect children from being scalded by touching the compressor at the rear bottom of appliance.

Don't place items on top of the appliance as this could cause injury should they fall off.

Never allow children to play with the appliance by hanging or standing over or on the doors, racks, shelves and drawers, etc.

# Refrigerator Overview

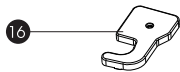
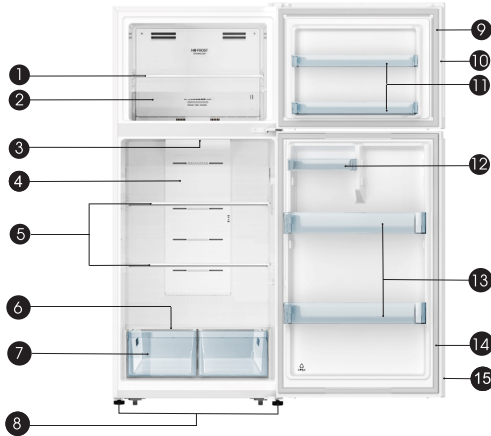

- 1 Glass Shelf
- 2 Freezer Air Duct
- 3 LED Light
- 4 Fridge Air Duct
- 5 Shelves
- 6 Crisper Cover
- 7 Crisper Drawers
- 8 Adjustable bottom feet
- 9 Freezer Door Gasket
- 10 Freezer Door

- 11 Freezer Door Bins
- 12 Dairy Bin
- 13 Gallon Door Bins
- 14 Fridge Door Gasket
- 15 Fridge Door

## Package Contents

- 16 Left hinge cover
- 17 Stopper block (x2)

## Spare parts for reversing the door

- 18 Door stopper (x2)
- 19 Allen wrench

## NOTE

- Due to unceasing modification of our products, your refrigerator may be slightly different from this instruction manual, but its functions and using methods remain the same.
- To get the best energy efficiency of this product, please place all shelves, drawers and baskets on their original position as the illustration above.

# Installing Your New Appliance

Before using the appliance for the first time, you should be informed of the following tips.

## **Warning!**

For proper installation, this refrigerator must be placed on a level surface of hard material that is the same height as the rest of the flooring. This surface should be strong enough to support a fully loaded refrigerator.

The rollers, which are not castors, should be only used for forward or backward movement. Moving the refrigerator sideways may damage your floor and the rollers.

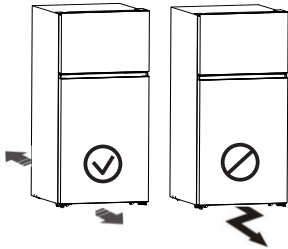

## **Warning!** Ventilating the Appliance

In order to improve efficiency of the cooling system and save energy, it is necessary to maintain good ventilation around the appliance for the dissipation of heat. For this reason, sufficient clear space should be available around the refrigerator.

## Suggestion

It is advisable for there to be at least 3 inches (75mm) of clearance from the back of the fridge to the wall, at least 3.9 inches (100mm) of clearance from its top, at least 3.9 inches (100mm) from its side to the wall and a clear space in front to allow the doors to open 125°. As shown in following diagrams.

|   |                |
|---|----------------|
| A | 58.1 "(1476mm) |
| B | 30.7 "(779mm)  |
| C | 29.5 "(750mm)  |
| D | 47.3 "(1201mm) |

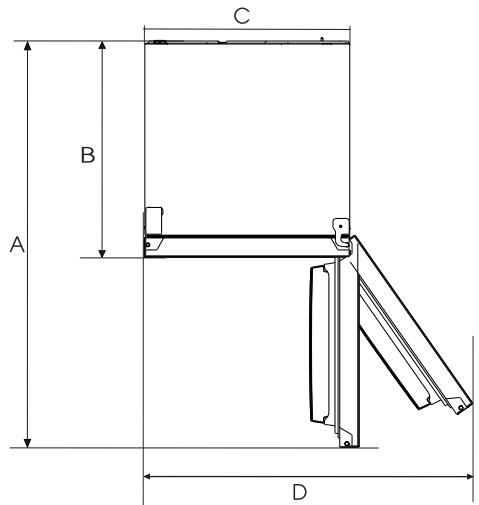
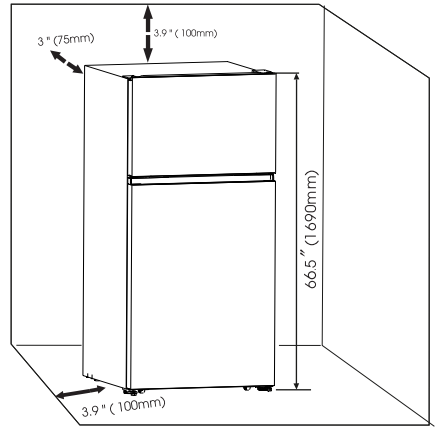

## Note:



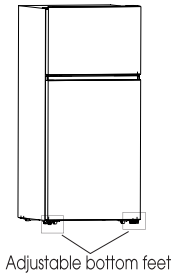
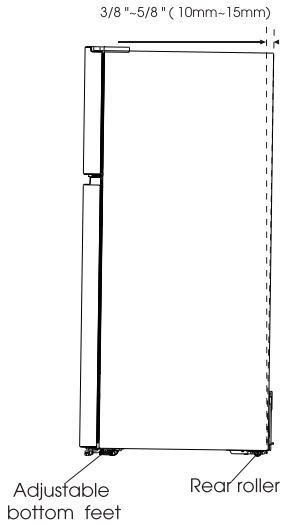

- This appliance performs well with ambient temperature between 55°F (12.8°C) to 110°F (43.3°C). The appliance may not work properly if left at a temperature above or below the indicated range.
- Stand your appliance in a dry place to avoid high moisture.
- Keep the appliance out of direct sunlight, rain or frost. Stand the appliance away from heat sources such as stoves, fires or heaters.

## Leveling the Appliance

- For sufficient leveling and air circulating in the lower rear section of the appliance, the bottom feet may need to be adjusted. You can adjust them manually by hand.
- To allow the doors to self-close, tilt the top backwards by 3/8"-5/8" inches (10-15mm).



## Tools you may need

|              |   |   |
|--------------|---|---|
| Not provided |  |  |
|              | Phillips Screwdriver  | Socket Wrench (5/16", 8mm)  |
|              |  |  |
| Provided     |  |   |
|              | Allen Wrench (5/32", 4mm)   |   |

## Reversing the Fridge Door

The side at which the door opens can be changed, from the right side (as supplied) to the left side, if the installation site requires.

### Warning!

When reversing the door, the appliance must not be connected to the mains. Ensure that the plug is removed from the power socket.

### Note:

When required, tilt the refrigerator back in order to gain access to the base, you should rest the appliance on soft foam packaging or similar material to avoid damaging the backboard of the refrigerator. To reverse the door, the following steps are generally recommended.

1. Stand the refrigerator upright. Open the upper door to take out all door racks (to avoid damaged racks) and then close the door.

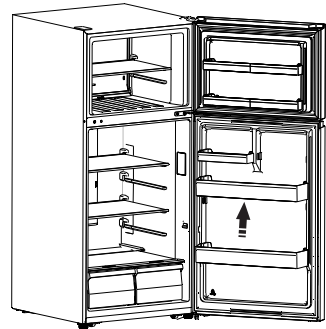

2. With the door closed, remove screws (you can pry it up with a Philips Screwdriver) and the upper hinge cover (you can pry it up with a Slotted Screw driver) (E) on the top right side of appliance and remove 3 special flange screws (F) with a Socket Wrench. Keep the upper hinge cover for future reference.

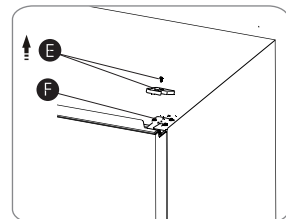



3. Remove the upper hinge (Please hold upper door by hand when installing). Keep it for future use.

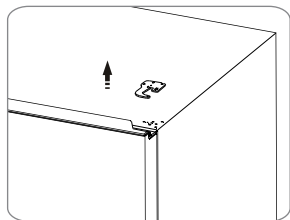

4. Use both hands to open the door more than 90°. Lift it up and take it off.

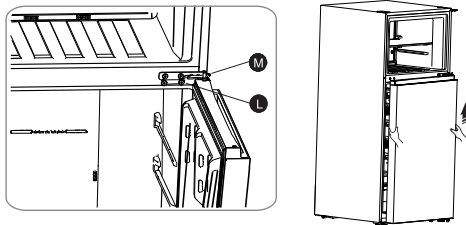
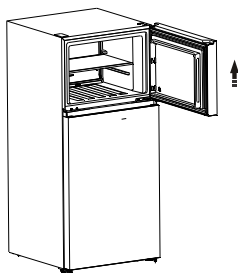

7. Place the fridge door on a smooth surface with its panel upward. Loosen the two screws (G) on the right bottom of the fridge door, then take out the right stopper block (H) and the right door stopper block (I). Then install the left stopper block (K) and the left door stopper (J).

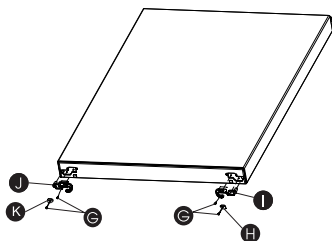

5. Loosen the two screws (G) on the right bottom of the freezer door, then take out the right stopper block (H) and the right door stopper (I). Then install the left stopper block (K) and the left door stopper (J) (provided in the plastic bag).

8. Change the screw hole covers and the screws on the middle cover plate from left to right.

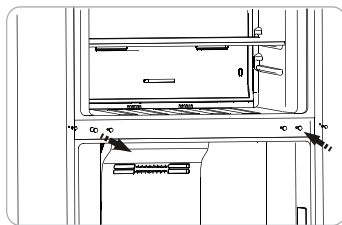
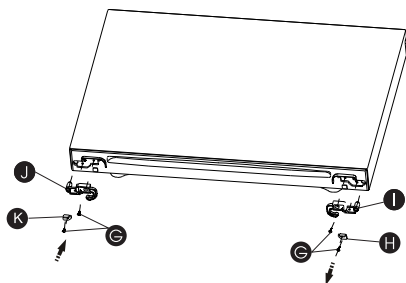

6. Open the fridge door, then loosen 2 screws (L) with a 4mm Allen Wrench (provided in plastic) and remove middle hinge (M). Keep the middle hinge (M) for future use. Remove the fridge door from the lower hinge.

9. Lay the refrigerator on soft foam packaging or similar material. Remove both adjustable bottom feet parts, and the lower hinge part by unscrewing the special flange self-tapping screws. Loosen the lower hinge axis then install it on the reverse hole site.

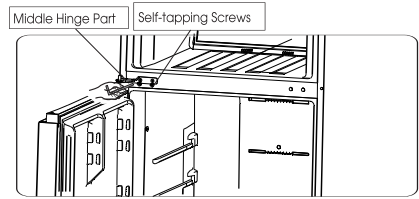
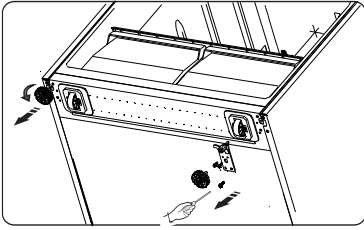

13. Hold the freezer door in the appropriate position. Make sure the door is level and insert the middle hinge axis into the into the lower hole of the freezer door.

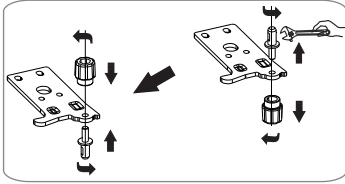

10. Move the lower hinge part to the left side and screw it on with the special flange self-tapping screws. Move the adjustable bottom feet parts to the other side and screw them.

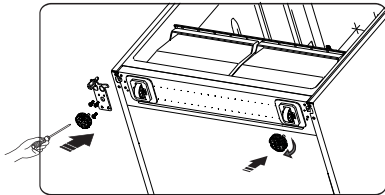
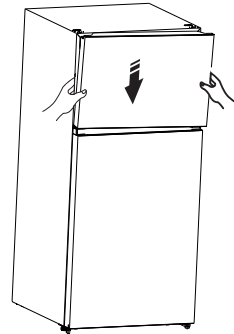

14. Screws out the upper hinge axis, turn the upper hinge over and fix axis on it. Then attach it on the top left side.

11. Stand the refrigerator upright and carefully slot the fridge door onto the lower hinge pin and hold it in position.

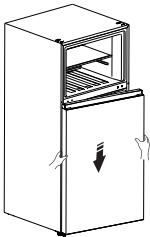
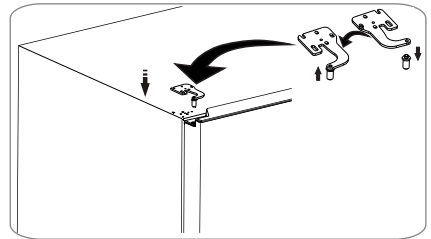





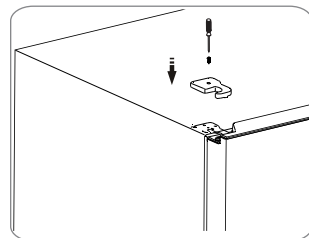



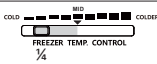

15. Remove the upper hinge cover from the plastic bag provided, and install it and fix it with screws.

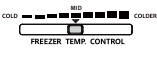
12. Turn the middle hinge part 180 degrees, insert the middle hinge axis into the hole in the upper left side of the fridge door and tighten the bolts.

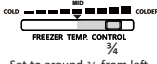

# Display Controls

Please read the temperature regulation method carefully before use, and the compartment temperature of the fridge can be adjusted through the control panel. Usually use the fridge, set the regulator to the middle position. If required, see the following method:



| Temperature Setting Recommendation |   |   |
|------------------------------------|---|---|
| Seasonal Temperature               | Freezer Compartment   | Refrigeration Compartment   |
| Summer<br>(Above 89.6°F)           |  <p>Set to around ¼ from left towards "colder"</p> |  <p>Set between 3~4</p>        |
| Normal                             |  <p>Set to "MID" position</p>                      |  <p>Set to middle position</p> |
| Winter<br>(Below 53.6°F)           |  <p>Set to around ¾ from left towards "colder"</p> |  <p>Set between 4~5</p>        |
| Unrecommended settings             |   |   |
| Compartment                        | Setting   | Effect  |
| Freezer                            |    | It may cause the freezer compartment temperature increases.   |
| Freezer                            |    | It may cause the refrigeration compartment temperature increases.   |
| Refrigeration                      |  <p>Set to 1</p>                                  | It may cause the freezer compartment temperature increases.   |
| Refrigeration                      |  <p>Set to 5</p>                                 | It may lead to the more energy consumption.   |

## Fridge

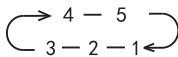
You can press the "  " button to select a temperature setting. When you press the button continuously, the temperature will be set in the following sequence.



## Demo mode

Demo mode is for store display, and it prevents the refrigerator from generating cool air. In this of Cooling Off Mode, the refrigerator may seem like it is working but it will not make cool air. Press the "  " button for 5 seconds, and the refrigerator will be set into demo mode. Then all of the figures on the control panel will lighten. To cancel this mode, press "  " for 5 seconds and the refrigerator begins cooling again.

## Important!

Don't place too much food directly against the air outlet of the temperature sensor part in the air channel cover of the refrigerator compartment, as it will affect the proper operation of the appliance.

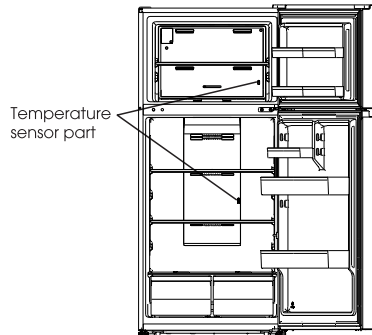

# Using your Appliance

This section tells you how to use most of the useful features. We recommend that you read through them carefully before using the appliance.

## 1. Using your Refrigerator Compartment

The refrigerator compartment is suitable for storage of vegetables and fruit. Food inside should be packed to store in order to avoid losing moisture or flavour permeating into other foods.

### CAUTION

Never close the refrigerator door while the shelves, crisper and/or telescopic slides are extended. It may damage both them and the refrigerator.

#### **Shelf and door bins**

The refrigerator compartment is provided with shelf parts and door bins, which are suitable for the storage of eggs, canned liquid, bottled drinks and packed food. They can be placed at different heights according to your needs. However, do not place too many heavy things in the bins. Before you lift up the door bin vertically, please take the food out.



#### **Crisper Drawer**

This is suitable for storage of fruits and vegetables. It can be removed for cleaning. To remove open the door fully. Then pull out the drawer and tilt up the front of the crisper after moving slightly.

#### **Using the Freezer Compartment**

The freezer compartment is provided with a glass shelf.

# Cleaning and Care

For hygienic reasons the appliance (including exterior and interior accessories) should be cleaned at least every two months.

## CAUTION

The appliance must not be connected to the wall outlet during cleaning. Danger of electrical shock! Before cleaning, switch the appliance off and remove the plug from the wall outlet socket.

### Exterior Cleaning

To maintain good appearance of your appliance, you should clean it regularly.

Spray water onto a cleaning cloth instead of spraying directly on the surface of the appliance. This helps ensure an even distribution of moisture to the surface.

Clean the doors, handles and cabinet surfaces with a mild detergent and then wipe dry with a soft cloth.

## CAUTION

Don't use sharp objects to clean as they are likely to scratch the surface.

Don't use thinner, Car detergent, bleach, ethereal oil, abrasive cleansers or organic solvent such as Benzene for cleaning. They may damage the surface of the appliance and may cause fire.

### Interior Cleaning

You should clean the appliance interior regularly. It will be easier to clean when food stocks are low. Wipe the inside of the fridge and freezer with a weak solution of baking soda and water, and then rinse with warm water using a wrung-out sponge or cloth. Wipe completely dry before replacing the shelves and baskets. Thoroughly dry all surfaces and removable parts before putting them back into place. Although this appliance automatically defrosts,

a layer of frost may occur on the freezer compartments interior walls if the freezer door is opened frequently or kept open too long. If the frost is too thick, choose a time when the freezer is nearly empty and proceed as follows:

1. Remove existing food and accessory baskets, unplug the appliance from the main power and leave the doors open. Ventilate the room thoroughly to accelerate the process.
2. When defrosting is completed, clean your freezer as described above.

## WARNING

Do not use sharp objects to remove frost from the freezer compartment. Only after the interior is completely dry should the appliance be switched back on and plugged back into the main socket.

### Door Gasket Cleaning

Take care to keep the door gasket clean. Sticky food and drinks can cause the gasket to stick to the cabinet and tear when you open the door. Wash gasket with a mild detergent and warm water. Rinse and dry the gasket thoroughly after cleaning.

## CAUTION

Only after the door seals are completely dry should the appliance be powered on.

### Replacing the LED Light

Warning: The LED light must be replaced by a competent person. If the LED light is damaged, follow the steps below:

1. Unplug your appliance.
2. Remove the light cover by lifting up and pulling out the LED light.
3. Hold the LED light with one hand and pull it with the other hand while pressing the connector latch.
4. Replace the LED light and snap it correctly in place and reattach the light cover.

# Helpful Hints and Tips

## Energy Saving Tips

We recommend that you follow the tips below to save energy.

Try to avoid keeping the door open for long periods in order to conserve energy. Ensure the appliance is away from any sources of heat (direct sunlight, electric oven or cooker etc.)

Don't set the temperature colder than necessary.

Don't store warm food or evaporating liquid in the appliance.

Place the appliance in a well ventilated, humidity free room. Please refer to the Installing your New Appliance chapter.

If the diagram shows the correct combination for the drawers, crisper and shelves, do not adjust the combination as this is designed to be the most energy efficient configuration.

## Tips for Fresh Food Refrigeration

Do not place hot food directly into the refrigerator or freezer, the internal temperature will increase resulting in the compressor having to work harder, and consume more energy.

Do cover or wrap the food, particularly if it has a strong flavor.

Place food properly so that air can circulate freely around it.

## Tips for Refrigeration

**For Meat:** (all types) wrap in cling wrap and place on the glass shelf above the vegetable drawer. Always follow food storage times and use by dates suggested by manufacturers.

## Cooked food, cold dishes, etc.:

These should be covered and placed on any shelf.

## Fruit and vegetables:

These should be stored in the special drawer provided.

## Butter and cheese:

Should be wrapped in airtight foil or plastic film wrap.

## Milk bottles:

Should have a lid and be stored in the door bins.

## Tips for Freezing

When first starting-up or after a period of no use, let the appliance run at least 2 hours on the higher settings before putting food in the compartment.

Prepare food in small portions to enable it to be rapidly and completely frozen and to make it possible to subsequently thaw only the quantity required.

Wrap up the food in aluminum foil or cling wraps which are airtight.

Do not allow fresh, unfrozen food to touch the food which is already frozen to avoid temperature rise of the latter.

Iced products, (ice cubes, popsicles):

If consumed immediately after removal from the freezer compartment, will probably cause frost burns to the skin.

It is recommended to label and date each frozen package in order to keep track of the storage time.

## Hints for the Storage of Frozen Food

Ensure that frozen food has been stored correctly by the food retailer.

Once defrosted, food will deteriorate rapidly and should not be re-frozen. Do not exceed the storage period indicated by the food manufacturer.

## Switching off your Appliance

If the appliance needs to be switched off for an extended period, the following steps should be taken to prevent mold on the appliance.

1. Remove all food.
2. Remove the power plug from the main socket.
3. Clean and dry the interior thoroughly.
4. Ensure that all the doors are wedged open slightly to allow air to circulate.

# Troubleshooting

If you experience a problem with your appliance or are concerned that the appliance is not functioning correctly, you can carry out some easy checks before calling for service, please see below.

## WARNING

1. Don't try to repair the appliance yourself. If the problem persists after you have made the checks mentioned below, contact a qualified electrician, authorized service engineer or the shop where you purchased the product.
2. A child entrapment warning statement is included in either the operating instructions or in a use and care manual provided with each refrigerator.

| Problem                            | Possible Cause & Solution  |
|------------------------------------|--|
| Appliance is not working correctly | Check whether the power cord is plugged into the power outlet properly.  |
|                                    | Check the fuse or circuit of your power supply, replace if necessary.  |
|                                    | The ambient temperature is too low. Try setting the chamber temperature to a colder level to solve this problem.   |
|                                    | It is normal that the freezer does not operate during the defrost cycle, or for a short time after the appliance is switched on to protect the compressor.   |
| Odors from the compartments        | The interior may need to be cleaned  |
|                                    | Some food, containers or wrapping cause odors.   |
| Noise from the appliance           | The sounds below are quite normal:<br>Compressor making noises.<br>Air movement noise from the small fan motor in the freezer compartment or other compartments.<br>Gurgling sound similar to water boiling.<br>Popping noise during automatic defrosting.<br>Clicking noise before the compressor starts.<br>Clicking noise when you get the water.<br>The motor running noises when you get ice. |
|                                    | Other unusual noises are due to the reasons below and may need you to check and take action:<br>The cabinet is not level.<br>The back of appliance is touching the wall.<br>Bottles or containers have fallen or are rolling.  |

|  |  |
|--|--|
| <p><b>The motor runs continuously</b></p>                | <p>It is normal to frequently hear the sound of the motor, it will need to run more under the following circumstances:<br/> Temperature setting is set colder than necessary.<br/> Large quantity of warm food has recently been stored within the appliance.<br/> The temperature outside the appliance is high.<br/> Doors are kept open too long or too often.<br/> After installing the appliance or it has been switched off for a long time.</p> |
| <p><b>A layer of frost occurs in the compartment</b></p> | <p>Check that the air outlets are not blocked by food and ensure food is placed within the appliance to allow sufficient ventilation. Ensure that the door is fully closed. To remove the frost, please refer to the Cleaning and Care chapter.</p>  |
| <p><b>Temperature inside is too warm</b></p>             | <p>You may have left the doors open too long or too frequently; or the doors are kept open by some obstacle; or the appliance is located with insufficient clearance at the sides, back and top.</p>   |
| <p><b>Temperature inside is too cold</b></p>             | <p>Increase the temperature by following the Display Controls chapter.</p>   |
| <p><b>Doors can't be closed easily</b></p>               | <p>Check whether the top of the refrigerator is tilted back by 10-15mm to allow the doors to self-close, or if something inside is preventing the doors from closing.</p>  |
| <p><b>The light is not working</b></p>                   | <p>The LED light may be damaged. Refer to replace LED lights in Cleaning and Care chapter.<br/> The control system has disabled the lights due to the door being kept open too long. Close and reopen the door to reactivate the lights.</p>   |
| <p><b>Hear water bubbling in the refrigerator</b></p>    | <p>This is normal. The bubbling comes from the refrigerant coolant liquid circulating through the refrigerator.</p>  |



# Disposal of the Appliance

## DANGER

It is prohibited to dispose of this appliance as household waste.

### Packaging Materials

Packaging materials with the recycle symbol are recyclable. Dispose of the packaging into a suitable waste collection container to recycle it.

### Before Disposal of the Appliance

1. Pull out the main plug from the main socket.
2. Cut off the power cord and discard with the main plug.

## WARNING

Potential Suffocation Hazard! Potential death or brain damage could occur. Remove doors to prevent potential suffocation.

1. To prevent potential suffocation hazard, remove your old refrigerators doors completely, immediately. Leave shelves installed to help block children from climbing on or getting inside.
2. When disposing of the appliance do so only at an authorized waste disposal center. Do not expose to flame.

Refrigerators contain refrigerant and gases in the insulation. Refrigerant and gases must be disposed of professionally as they may cause eye injuries or ignition. Ensure that tubing of the refrigerant circuit is not damaged prior to proper disposal.

| Correct Disposal of this product   |  |
|--|--|
|  | <p>This symbol on the product or in its packing indicates that this product may not be treated as household waste. Instead, it should be taken to the appropriate waste collection point for the recycling of electrical and electronic equipment. By ensuring this product is disposed of correctly, you will help prevent potential negative consequences for the environment and human health, which could otherwise be caused by the inappropriate waste handling of this product. For more detailed information about the recycling of this product, please contact your local council, your household waste disposal service, or the shop where you purchased the product.</p> |

## Copyright Statement

© 2021 Hisense Company Ltd. All Rights Reserved.

All material in this User Manual is the property of Hisense Company Ltd. and its subsidiaries, and is protected under US, CANADA, MEXICO and International copyright and/or other intellectual property laws. Reproduction or transmission of the materials, in whole or in part, in any manner, electronic, print, or otherwise, without the prior written consent of Hisense Company Ltd. is a violation of Hisense Company Ltd. rights under the aforementioned laws.

No part of this publication may be stored, reproduced, transmitted or distributed, in whole or in part, in any manner, electronic or otherwise, whether or not for a charge or other or no consideration, without the prior written permission of Hisense Company Ltd.

Requests for permission to store, reproduce, transmit or distribute materials may be made to one of the following addresses:

USA: Hisense USA Corporation  
7310 McGinnis Ferry Road  
Suwanee, GA 30024

CANADA: Hisense Canada Co., Ltd  
2283 Argentinia Road, Unit 16  
Mississauga, ON, Canada  
L5N 5Z2

MEXICO: Hisense Mexico S. de R.L. de C.V.  
Bvd. Miguel de Cervantes Saavedra No 301  
Torre Norte Piso 2, Col. Ampliación Granada  
Miguel Hidalgo, Ciudad de México, C.P. 11520

Hisense, and any and all other Hisense product names, logo's, slogans or marks are registered trademarks of Hisense Company Ltd. and its subsidiaries. All other trademarks are the property of their respective holders.

© 2021. All rights reserved. Hisense and the Hisense logo are registered trademarks of Hisense. Other brand and product names are registered trademarks of their respective owners.

## Disclaimer:

**Images throughout this document are for illustrative purposes only and may differ from the actual product.**

# Hisense

life reimagined

## MANUEL DE L'UTILISATEUR

Avant de faire fonctionner cette unité, veuillez lire attentivement ce manuel, et le conserver pour référence ultérieure

RT18A2FSD

Français

Pour toutes questions sur les fonctionnalités, le fonctionnement/  
les performances, les pièces ou la maintenance, veuillez contacter le:  
1-855-344-7367

## Table des Matières

|  |    |
|--|----|
| Consignes importantes de sécurité..... | 3  |
| Vue d'ensemble du réfrigérateur.....   | 6  |
| Installer votre nouvel appareil.....   | 7  |
| Commande d'affichage.....              | 11 |
| Utilisation de l'appareil.....         | 12 |
| Nettoyage et entretien.....            | 13 |
| Conseils et astuces utiles.....        | 14 |
| Dépannage.....                         | 15 |
| Recyclage de l'appareil.....           | 17 |

## Consignes importantes de sécurité

**Veillez lire et respecter tous les messages de sécurité. Conservez ces instructions.**



Ce symbole d'alerte de sécurité vous aide à comprendre les situations et les dangers qui peuvent entraîner des blessures ou la mort

### **ATTENTION**

L'alerte ATTENTION signifie une situation potentiellement dangereuse. Des blessures graves ou la mort peuvent survenir s'il n'est pas évité.

### **DANGER**

L'alerte DANGER signifie une situation de danger imminent. Des blessures graves ou la mort peuvent survenir s'il n'est pas évité.

### **MISES EN GARDE**

L'alerte MISE EN GARDE signifie que la situation est potentiellement dangereuse. Des blessures légères ou modérées peuvent survenir si elles ne sont pas évitées.

### **ATTENTION**

1. Veuillez-vous assurez que tous ceux qui utilisent cet appareil sont familiers à son fonctionnement et aux instructions de sécurité. Cet appareil n'est pas destiné à être utilisé par des personnes (y compris les enfants) avec des capacités physiques, sensorielles ou mentales réduites, sauf si elles sont sous surveillance ou ont reçu les instructions appropriées.

2. Cet appareil est destiné à être utilisé dans les foyers résidentiels et applications similaires.

3. Tenir l'appareil éloigné de toute substance inflammable ou explosive. Ne stockez pas ces matériaux dans le réfrigérateur.

4. Utilisez un nettoyant ininflammable.

5. Faire appel à deux personnes ou plus pour retirer l'appareil ancien et installer cet appareil.

6. Connectez uniquement à une source d'eau potable.

7. N'utilisez pas d'appareils mécaniques ou tout autre moyen pour accélérer le processus de dégivrage, autres que ceux recommandés par le fabricant.

8. N'endommagez pas le circuit du fluide frigorigène.

9. Ne pas utiliser des appareils électriques à l'intérieur des compartiments à nourriture de l'appareil sauf s'ils sont recommandés par le fabricant.

10. Les instructions comprennent la mention suivante concernant l'utilisation des rallonges:

Ne pas utiliser une rallonge ou d'adaptateurs non raccordés à la terre (à deux broches).

Si le câble d'alimentation est endommagé, il doit être remplacé par le fabricant, l'un de ses agents ou une personne qualifiée, afin d'écartier tout danger.

11. Garder la ventilation ouverte dans la structure encadrée de l'appareil, en s'assurant qu'il n'y a pas d'obstruction.

## DANGER

Pour éviter les risques ayant rapport à l'électricité, nous vous recommandons de lire plus attentivement les instructions ci dessous.

1. L'appareil nécessite une alimentation à phase unique 115 V/60 Hz. Il est équipé d'un câble d'alimentation muni d'une fiche de mise à la terre à 3 broches qui minimise le risque de choc électrique. Cet appareil doit être mis à la terre. Ne retirez pas la broche de mise à la terre et ne modifiez pas la fiche d'alimentation.

2. L'unité doit être branchée à une prise électrique dédiée qui répond à toutes les normes et exigences en vigueur. Ne brancher rien d'autre sur la même prise et s'assurer que l'unité est le seul appareil branché sur l'ensemble du circuit. Il doit disposer de son propre disjoncteur. Sinon, il peut surcharger le circuit et causer un incendie.

3. Ne modifiez pas la fiche d'alimentation. La fiche d'alimentation doit être installée lorsque l'appareil est installé.

4. L'appareil ne doit pas être éteint à l'aide d'un interrupteur ou de tout autre dispositif.

5. Veillez à ce que la fiche ne soit pas écrasée ou endommagée. Sinon, cela pourrait causer un court circuit, un choc électrique ou une surchauffe et même provoquer un incendie.

6. N'insérez pas la fiche d'alimentation si la prise est mal fixée, il y aurait un risque de choc électrique ou d'incendie.

7. Éteignez l'appareil et débranchez-le du réseau électrique avant de le nettoyer ou de le déplacer.

8. Ne débranchez jamais l'appareil en tirant sur le câble électrique. Saisissez toujours fermement la fiche et tirez-la directement hors de la prise pour éviter d'endommager le câble d'alimentation.

9. Ne faites pas fonctionner l'appareil sans le couvercle de l'éclairage intérieur.

10. Tout composant électrique doit être remplacé ou réparé par un électricien qualifié ou un ingénieur de maintenance agréé. Seules des pièces de rechange authentiques doivent être utilisées.

11. Pour éviter toute blessure aux yeux, ne regardez pas directement dans la lumière LED située dans le compartiment de réfrigération. Si elle ne fonctionne pas correctement, veuillez consulter un électricien qualifié et agréé ou remplacez-la en respectant le chapitre nettoyage et entretien.

12. Du réfrigérant isobutène (R600a) est contenu au sein du circuit réfrigérant de l'appareil. Pendant le transport et l'installation de l'appareil électrique, assurez-vous qu'aucun des composants du circuit réfrigérant ne soit endommagé. Le réfrigérant (R600a) est inflammable.

13. Risque de piégeage d'enfant. Avant de jeter votre vieil appareil :

Enlevez les portes

Laissez les étagères en place pour que les enfants ne puissent pas facilement grimper à l'intérieur.

## MISES EN GARDE

1. Ne rangez pas à l'intérieur du réfrigérateur des produits contenant des gaz inflammables (Ex.: aérosols) ou de substances explosives.

2. Éviter les flammes nues (bougies, lampes, etc.) et les autres sources d'ignition.

3. Ventilez correctement la salle dans laquelle se trouve l'appareil

4. Déballez l'appareil puis vérifiez-le correctement. Si un dommage est observé, ne le branchez pas mais contactez immédiatement la boutique où vous l'avez acheté. Conserver tout les matériaux emballés.

5. Nous vous recommandons de patienter 4 heures avant de brancher l'appareil, permettant ainsi au réfrigérant de refluer vers le compresseur.

## **Sécurité générale et utilisation au quotidien**

Il est très important d'utiliser votre appareil avec précaution. Nous recommandons de suivre les directives ci - dessous.

Nous vous recommandons de conserver ce manuel avec l'appareil pour des consultations ultérieures.

Cet appareil est uniquement à usage ménager et autre usages du même type tel que:

- Les zones de cuisine du personnel dans les boutiques, les bureaux et les autres environnements de travail ;
- Clients dans les hôtels, motels et autres types d'habitat;
- Les Bed & Breakfast;
- Restauration et situations similaires non commerciales.

Les enfants doivent être surveillés pour s'assurer qu'ils ne jouent pas avec l'appareil et recevoir les consignes concernant la bonne utilisation de l'appareil.

Conserver uniquement les aliments en conformité avec les instructions de stockage du fabricant.

N'essayez pas de réparer l'appareil électrique vous-même. Il est dangereux de modifier les spécifications ou ce produit de quelque manière que ce soit. Tout dommage sur le câble d'alimentation peut entraîner un court-circuit, un incendie ou une électrocution.

Ne placez pas trop d'aliments directement contre la sortie d'air située sur la paroi arrière du réfrigérateur et du compartiment de congélation, car cela peut perturber la circulation de l'air.

Ne placez pas des articles chaud près des composants en plastique de l'appareil.

Les aliments congelés ne doivent pas être recongelés, une fois qu'ils ont été décongelés.

Ne conservez pas les boissons en cannettes ou embouteillées (Surtout des boissons gazeuses) dans le congélateur. Les bouteilles et les cannettes peuvent exploser.

Utilisez avec précaution des sucettes glacées ou des glaçons directement du congélateur car cela peut provoquer une brûlure de congélation sur les lèvres et la bouche.

## **Sécurité pour enfants et handicapés.**

Conserver tout les emballages hors de la portée des enfants afin d'éviter tout risques d'étouffement.

Évitez aux enfants d'être brûlés en touchant le compresseur chaud se situant à l'arrière de l'appareil..

Ne placez pas des articles au dessus de l'appareil , ils pourraient blesser en cas de chute.

Ne laissez jamais les enfants jouer avec l'appareil en se suspendant ou en se posant sur les portes, les balconnets, les étagères et les tiroirs, etc.

# Vue d'ensemble du réfrigérateur

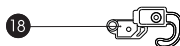
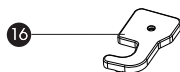
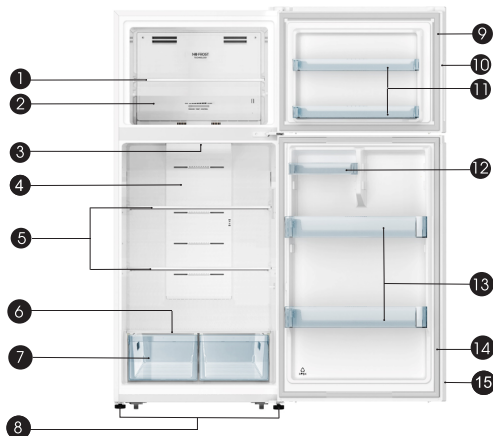

- 1 Étagères en verre
- 2 Conduit d'Aération du Congélateur
- 3 Luminaire LED
- 4 Conduit d'Aération du Réfrigérateur
- 5 Étagère
- 6 Bac à Légumes
- 7 Tiroirs à Légumes
- 8 Pieds ajustable arrière
- 9 Joint de porte du congélateur
- 10 Porte du congélateur
- 11 Bacs de Porte du Congélateur
- 12 Bac à Produits Laitiers
- 13 Bacs de Porte
- 14 Joint de porte du réfrigérateur
- 15 Porte du réfrigérateur

## Contenu du paquet

- 16 Couverture de charnière gauche
- 17 Bloc de butée (x2)

## Pièces de rechange pour inversion de la porte

- 18 Arrêtoir de porte (x2)
- 19 Clé Allen

### **REMARQUE**

- En raison de l'évolution constante de nos produits, votre réfrigérateur peut légèrement différer de ce manuel d'utilisation, mais ses fonctions et méthodes d'utilisation restent les mêmes.
- Pour obtenir un meilleur rendement énergétique de ce produit veuillez placer toute les étagères tiroirs et paniers à leur position initial comme indiqué sur l'illustration ci - dessus.



# Installer votre nouvel appareil

Avant l'utilisation de l'appareil pour la première fois, vous devez être informé des astuces suivantes:

## ⚠ Attention!

Pour une installation appropriée, ce réfrigérateur doit être placé sur une surface à niveau conçu avec un matériel solide à la même hauteur que le sol. La dite surface doit être assez solide pour supporter le poids d'un réfrigérateur chargé. Les roulettes qui ne sont pas couvertes, doivent être uniquement utilisées pour les mouvements en avant ou en arrière. Bouger le réfrigérateur de côté pourrait endommager votre sol et les roulettes.

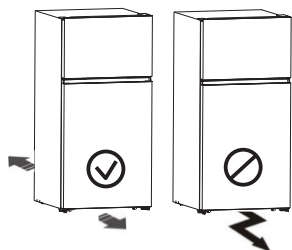

## ⚠ Ventilation de l'appareil

Afin d'améliorer l'efficacité du système de réfrigération, et économiser en énergie, il est nécessaire de maintenir une bonne ventilation autour de l'appareil pour la dissipation de la chaleur. Pour cette raison, une espace vide suffisante doit être disponible autour du réfrigérateur.

### Suggestion

Il est conseillé de laisser un espace d'au moins 75 mm entre l'arrière du réfrigérateur et le mur, un espace d'au moins 100 mm entre le haut du réfrigérateur et le mur, un espace d'au moins 100 mm entre les côtés du réfrigérateur et le mur, et un espace libre à l'avant du réfrigérateur pour permettre aux portes de s'ouvrir à 125°, comme indiqué sur les schémas suivants.

|   |                 |
|---|-----------------|
| A | 58,1" (1476mm)  |
| B | 30,7" (779mm)   |
| C | 29,5" (750mm)   |
| D | 47,3" (1 201mm) |

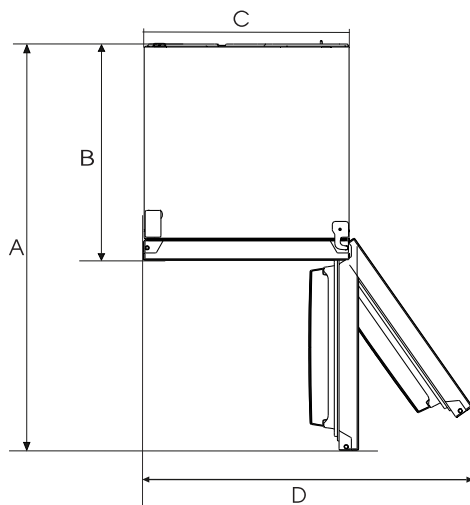
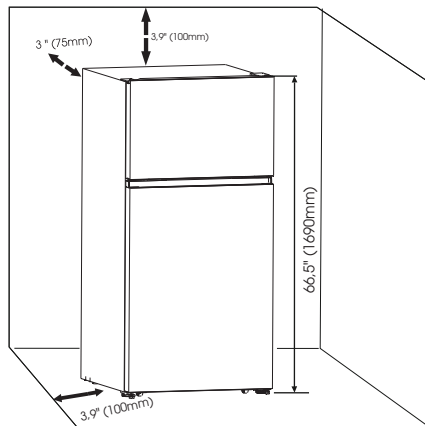

### Remarque:

- Cet appareil fonctionne parfaitement avec une température ambiante comprise entre 55°F (12,8°C) et 110°F (43,3°C). L'appareil peut ne pas fonctionner correctement s'il est laissé à une température inférieure ou supérieure à la plage indiquée.

- Placez votre appareil dans un endroit sec pour éviter une grande humidité.

- Gardez votre appareil à l'abri de la lumière du soleil, de la pluie et de la gelée. Gardez votre appareil à l'abri des sources de chaleur telle que le four, le feu ou les appareils de chauffage.

## Mise à niveau de l'appareil

- Pour un nivellement et une circulation d'air suffisant dans la section arrière basse de l'appareil, les pieds du bas peuvent nécessiter d'être ajustés. Vous pouvez les régler manuellement à la main.
- Pour permettre aux portes de se fermer automatiquement, incliner le haut vers l'arrière de 10-15 mm.

3/8"–5/8" (10mm–15mm)

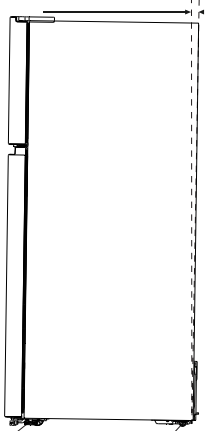



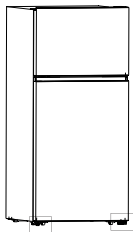

Pieds ajustable arrières      Roulette arrière

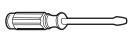

Pieds ajustable arrières

## Outils dont vous pourriez avoir besoin

|            |   |   |
|------------|---|---|
| Non fourni |  |  |
|            | Tournevis Phillips  | Clé à Douilles (5/16", 8mm)   |
| Non fourni |  |  |
|            | Tournevis Plat  | Couteau à Mastic  |
| Fourni     |  |   |
|            | Clé Allen (5/32", 4mm)  |   |

## Inverser la porte du réfrigérateur

La direction dans laquelle la porte s'ouvre peut être changé du côté droit (comme fourni) au côté gauche, si jamais le placement de l'appareil nécessite ce changement.

### Avertissement!

Lors du changement du côté où la porte s'ouvre, l'appareil ne doit pas être sous tension. Assurez-vous que la fiche est retirée de la prise de courant.

### Remarque :

Si nécessaire, incliner le réfrigérateur vers l'arrière afin d'accéder à la base. Il est conseillé de poser l'appareil sur un support en mousse ou matériau similaire, pour éviter d'endommager le panneau arrière du réfrigérateur. Pour inverser la porte, les étapes suivantes sont généralement recommandées.

1. Tenez le réfrigérateur en position verticale. Ouvrez la porte supérieure pour sortir toutes les étagères de la porte (pour éviter de les endommager), puis fermer la porte.

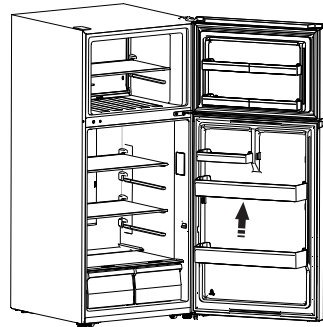

2. Lorsque la porte est fermée, retirez les vis (vous pouvez faire levier avec un tournevis Phillips) et le couvercle de la charnière supérieure (vous pouvez faire levier avec un tournevis à fente) (E) sur le côté supérieur droit de l'appareil et retirez les retirez 3 vis à bride spéciales (F) avec une clé à douille. Conservez le couvercle de la charnière supérieure pour toute référence ultérieure.

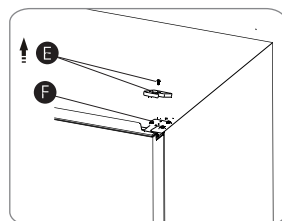

3. Retirez la charnière supérieure (S'il vous plaît, supportez la porte supérieure à la main lors de l'installation). Conservez-les pour toute utilisation future.

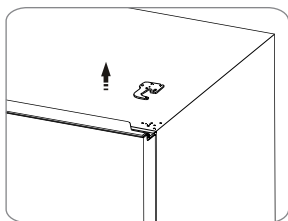

4. Utilisez vos deux mains pour ouvrir la porte à plus de 90°. Soulevez et retirez-le.

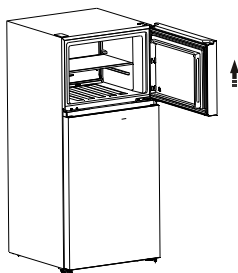

5. Desserrez les deux vis (G) sur la partie inférieure droite de la porte du congélateur, puis enlevez le bloc de butée droit (H) et l'arrêt de porte droit (I). Puis installez le bloc de butée gauche (K) et l'arrêt de porte gauche (J) (fournis dans le sac en plastique).

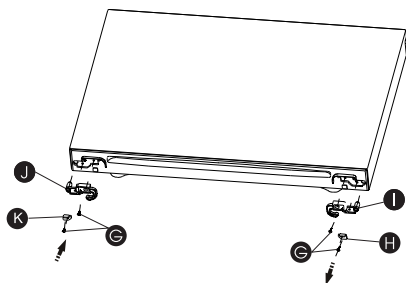

6. Ouvrez la porte du réfrigérateur, puis desserrez les 2 vis (L) avec une Clé Allen de 4 mm (fournie dans le sac en plastique) et retirez la charnière centrale (M). Conservez la charnière centrale (M) pour toute utilisation future. Retirez la porte du réfrigérateur de la charnière inférieure.

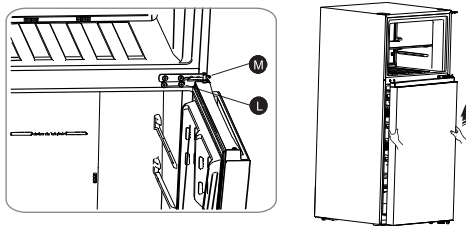

7. Placez la porte du réfrigérateur sur une surface plane avec la surface du panneau vers le haut. Desserrez les deux vis (G) situées sur la partie inférieure de la porte du réfrigérateur, puis enlevez le bloc de butée droit (H) et l'arrêt de porte droit (I). Puis installez le bloc de butée gauche (K) et l'arrêt de porte gauche (J).

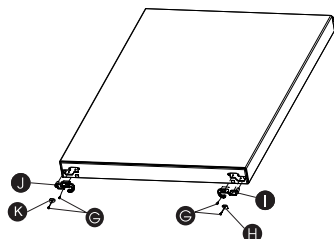

8. Changez de gauche à droite les protections des trous de vis et les vis de la plaque de protection centrale de la gauche vers la droite.

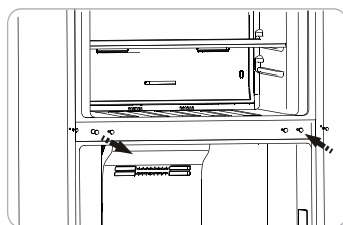

9. Posez le réfrigérateur sur un emballage en mousse souple ou un matériau similaire. Retirez les deux parties inférieures des pieds réglables et la partie inférieure de la charnière en dévissant les vis autotaraudeuses de la bride spéciale. Desserrez l'axe de la charnière inférieure puis installez-la sur l'emplacement du trou inverse.

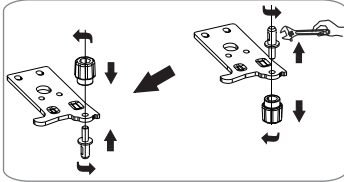
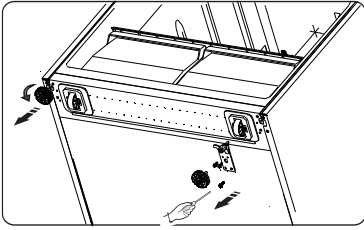

10. Déplacez la partie inférieure de la charnière vers le côté gauche et vissez-la avec les vis autotaraudeuses à bride spéciale. Déplacez les éléments des pieds inférieurs réglables vers l'autre côté et vissez-les.

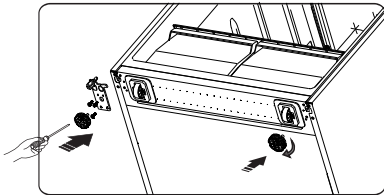

11. Mettez le réfrigérateur à la verticale et insérez soigneusement la porte du réfrigérateur sur l'axe de la charnière inférieure et maintenez-la en position.

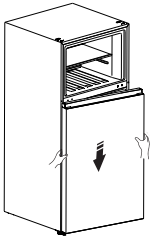

12. Tournez la partie centrale de la charnière à 180 degrés, insérez l'axe de la charnière centrale dans le trou sur le côté supérieur gauche de la porte du réfrigérateur et serrez les boulons.

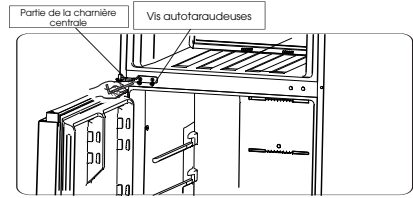

13. Maintenez la porte du congélateur dans la position appropriée. Assurez-vous que la porte est de niveau et insérez l'axe de la charnière centrale dans le trou inférieur de la porte du congélateur.

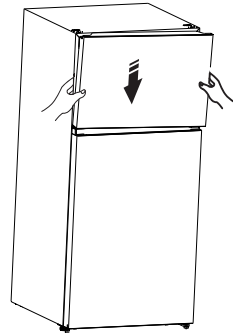

14. Dévissez l'axe de la charnière supérieure, retournez la charnière supérieure et fixez l'axe à la charnière. Ensuite, fixer-le en haut à gauche.

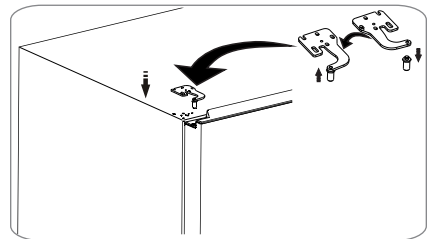

15. Retirez le couvercle de la charnière supérieure du sac en plastique fourni, montez-le et fixez-le avec des vis.

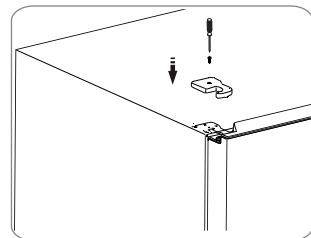

# Commande d'affichage

Veillez lire attentivement les informations sur la méthode de régulation de la température avant l'utilisation, et la température du compartiment réfrigérateur peut être ajustée via le panneau de commande. Généralement, mettez le régulateur sur la position centrale lorsque le réfrigérateur est utilisé. Si nécessaire, consultez la méthode suivante :

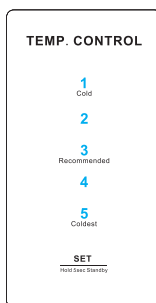

| Recommandations pour le Réglage de la Température |  |  |
|---|--|--|
| Température Saisonnière                           | Compartiment Congélateur                                 | Compartiment Réfrigérateur   |
| Été (Supérieure à 89,6°F)                         | <p>Réglez à environ 1/4 de la gauche vers « COLDER »</p> | <p>Réglez entre 3 et 4</p>   |
| Normal  | <p>Réglez sur la position « MID »</p>                    | <p>Réglez sur la position centrale</p>   |
| Hiver (Inférieure à 53,6°F)                       | <p>Réglez à environ 3/4 de la gauche vers « COLDER »</p> | <p>Réglez entre 4 et 5</p>   |
| Réglages non recommandés                          |  |  |
| Compartiment                                      | Réglage  | Effet  |
| Congélateur                                       | <p>1 Réfrigération<br/>Refrigeration</p>                 | Il peut causer l'augmentation de la température du compartiment congélateur.   |
| Congélateur                                       | <p>5 Congélation<br/>Refrigeration</p>                   | Il peut causer l'augmentation de la température du compartiment réfrigérateur. |
| Réfrigération                                     | <p>Réglez sur 1</p>                                      | Il peut causer l'augmentation de la température du compartiment congélateur.   |
| Réfrigération                                     | <p>Réglez sur 5</p>                                      | Il peut conduire à une consommation d'énergie plus forte.                      |

## Mode démo

Le mode démo est destiné à l'affichage en magasin et il empêche le réfrigérateur de générer de l'air froid. Dans ce mode de refroidissement désactivé, le réfrigérateur peut sembler fonctionner, mais ne générera pas d'air froid. En appuyant sur le bouton « SET » pendant 5 secondes, le réfrigérateur sera mis en mode démo. Ensuite, tous les affichages sur le panneau de commande s'allumeront. Pour désactiver ce mode, il faut appuyer sur le bouton « SET » pendant 5 secondes et le réfrigérateur commence à refroidir à nouveau.

## Important !

Ne placez pas trop d'aliments directement contre la sortie d'air de la partie de capteur de température dans le couvercle du canal d'air du compartiment réfrigérateur, sinon cela affectera le bon fonctionnement de l'appareil.

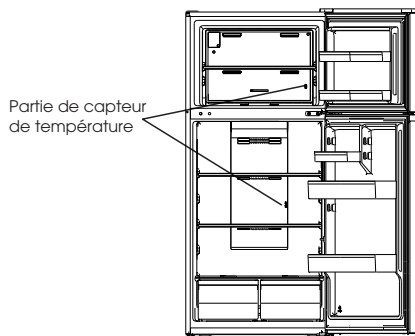

## Réfrigérateur

Vous pouvez appuyer sur le bouton « SET » pour sélectionner un réglage de température. Lorsque vous appuyez sur le bouton continuellement, la température basculera dans la séquence suivante.

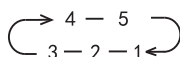

# Utilisation de l'appareil

Cette section vous explique comment utiliser la plupart des fonctionnalités importantes. Nous vous recommandons de les lire attentivement avant d'utiliser l'appareil.

## 1. Utilisation de votre Compartiment de Réfrigération

Le compartiment du réfrigérateur est approprié pour le stockage de fruits et légumes. Les aliments à l'intérieur doivent être emballés pour éviter la perte d'humidité ou la contamination d'autres aliments par les odeurs des autres.

### MISES EN GARDE

Ne fermez jamais les portes du réfrigérateur alors que les étagères, le bac à légumes et/ou les côtés télescopiques sont étendus. Cela pourrait les endommager et endommager le réfrigérateur.

### Étagères et bacs de porte

Le compartiment du réfrigérateur est équipé d'étagères et de bacs de porte, qui sont adaptés pour le stockage des œufs, des conserves, des boissons en bouteilles, et des aliments emballés.

Ils peuvent être placés à différentes hauteurs, selon vos besoins. Néanmoins, ne placez pas d'objets trop lourds dans les bacs. Avant de soulever verticalement le bac de la porte, veuillez retirer tous les aliments.

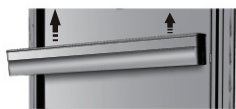

### Tiroir à Légumes

Il convient pour la conservation des fruits et des légumes. Il peut être enlevé pour être nettoyé. Pour le retirer, ouvrez entièrement la porte. Puis retirez le tiroir et inclinez l'avant du bac à légumes vers le haut après l'avoir légèrement déplacé.

### Utilisation du Compartiment de Congélation

Le compartiment du congélateur est équipé d'une étagère en verre.

# Nettoyage et entretien

Pour des raisons d'hygiène, l'appareil (aussi bien l'extérieur que les accessoires intérieur) doit être nettoyé régulièrement; au moins tous les deux mois.

## MISES EN GARDE

L'appareil ne doit pas être connecté à la prise murale pendant le nettoyage. Risque de choc électrique ! Avant le nettoyage, éteindre l'appareil et retirer la fiche de la prise électrique murale.

### Nettoyage extérieur

Pour maintenir la belle apparence de votre appareil, vous devez le nettoyer régulièrement.

Vaporisez de l'eau sur le chiffon de nettoyage au lieu de vaporiser directement sur la surface de l'appareil. Cela permet de s'assurer d'une répartition uniforme de l'humidité sur la surface.

Nettoyez les portes, les poignets et les surfaces du cabinet avec un détergent doux et puis essuyez à sec avec un chiffon doux.

## MISES EN GARDE

N'utilisez pas d'objets tranchants pour le nettoyer car ils risquent de rayer la surface.

N'utilisez pas de diluant, de nettoyant pour voiture, d'eau de javel, d'huile éthérée, de nettoyants abrasifs ou de solvants organiques comme le Benzène pour le nettoyage. Ils peuvent endommager la surface de l'appareil et provoquer un incendie.

### Nettoyage intérieur

Vous devez aussi nettoyer l'intérieur de l'appareil de façon régulière. Il serait plus facile de le nettoyer lorsque la quantité de nourriture à l'intérieure est petite. Essuyer l'intérieur du réfrigérateur et du congélateur avec une faible solution de soude et d'eau, puis rincer à l'eau chaude avec une éponge ou un tissu essoré. Essayez complètement avant de replacer les étagères et les bacs. Essayez bien toutes les surfaces et pièces amovibles avant de réinstaller le bac. Bien que cet appareil dégivre automatiquement,

une couche de givre peut se produire sur les parois internes du compartiment de congélation si la porte du congélateur est ouverte fréquemment ou si elle reste ouverte trop longtemps. Si la givre est trop épaisse, choisissez un moment où le congélateur est Presque vide et procédez comme suit:

1. Retirez les paniers d'aliments et d'accessoires existants, débranchez l'appareil de l'alimentation principale et laissez les portes ouvertes. Aérez bien la pièce pour accélérer le processus.
2. Une fois le dégivrage terminé, nettoyez votre congélateur comme décrit ci-dessus.

## ATTENTION

N'utilisez pas d'objets pointus pour retirer le gel du compartiment de réfrigération. C'est seulement après que l'intérieur soit sec que l'appareil doit être rallumé et rebranché sur la prise principale.

### Nettoyage des joints de porte

Veillez à conserver le joint de porte propre. Les aliments et les boissons collants peuvent faire en sorte que les joints d'étanchéité se collent à l'armoire de l'appareil et se déchirent lorsque vous ouvrez la porte. Laver les joints d'étanchéité avec un détergent doux et de l'eau tiède. Rincez et séchez soigneusement le joint après le nettoyage.

## MISES EN GARDE

L'appareil ne doit être mis sous tension qu'une fois les joints de porte entièrement secs..

### Remplacement de la lumière LED

Avertissement! La lumière LED doit être remplacé par une personne compétente . Si la lumière LED est endommagée, merci de suivre les étapes suivantes :

1. Débranchez l'appareil.
2. Retirez le couvercle de l'ampoule en le soulevant et en tirant sur l'ampoule LED.
3. Tenez la lampe d'une main puis retirez-la à l'aide de l'autre main en la pressant contre le verrou du
4. Remplacez l'ampoule LED et remettez-la correctement à sa place, puis remplacez le couvercle de l'ampoule.

## Conseils et astuces utiles

### Conseils pour Économiser de l'Énergie

Nous recommandons que vous suiviez les astuces ci-dessous pour économiser l'énergie.

Essayez de ne pas laisser la porte ouverte longtemps afin de conserver de l'énergie. Rassurez-vous que l'appareil est loin de toute source de chaleur (rayons de soleil direct, four électrique ou cuiseur, etc)

Ne réglez pas la température plus basse que nécessaire.

Ne stockez pas de la nourriture chaude ou un liquide qui s'évapore dans l'appareil.

Placez l'appareil dans une sale bien ventilée sans humidité. Veuillez vous référer au chapitre « Installer votre nouvel appareil ».

Si le diagramme affiche une combinaison appropriée pour les tiroirs, les bacs et les étagères, n'ajustez pas la combinaison car elle est ainsi fixée comme étant la configuration d'énergie la plus efficace.

### Conseils pour la Réfrigération d'Aliments Frais

Ne pas placer d'aliments chauds directement dans le réfrigérateur ou le congélateur, la température interne augmentera, obligeant le compresseur à travailler davantage et à consommer plus d'énergie.

Couvrez ou emballez les aliments surtout si elles ont une forte odeur.

Placez la nourriture correctement pour que l'air circule librement autour.

### Conseils pour la Réfrigération

**Pour la viande:** (Tous types) enveloppez-la dans un plastique et placez-la sur l'étagère en verre au-dessus du tiroir pour légumes. Suivez toujours les durées de stockage et d'utilisation des repas suggérées par les producteurs. Aliments préparés, plats froids, etc.: Ceux-ci peuvent être couverts et placés sur n'importe quelle étagère.

### Fruit et légumes:

Ceux-ci doivent être stockés dans le tiroir spécial fourni.

### Beurre et fromage:

Ils devraient être enveloppés dans du papier d'aluminium étanche à l'air ou dans une pellicule de plastique.

### Bouteilles de lait :

Doivent avoir un couvercle et être stockés dans les bacs de porte.

### Conseils pour la Congélation

Lors de la première mise en service ou après une période d'inutilisation, faites fonctionner l'appareil pendant au moins 2 heures aux réglages les plus élevés avant de placer des aliments dans le compartiment.

Préparez les aliments en petites portions afin qu'ils peuvent être rapidement et complètement gelé et de permettre de décongeler ultérieurement uniquement la quantité requise. Emballez les aliments dans du papier d'aluminium ou des emballages alimentaires en polyéthylène qui sont étanches à l'air.

Ne laissez pas les aliments frais non congelés toucher les aliments qui sont déjà gelés pour éviter l'élévation de température de ce dernier. Produits glacés (glaçons, glace à l'eau) : S'ils sont consommés immédiatement après avoir été sortis du congélateur, ils peuvent causer des brûlures par le gel sur la peau. Il est recommandé d'étiqueter et de cocher chaque colis congelé afin de suivre l'heure de stockage.

### Conseils pour le stockage des aliments surgelés

Assurez-vous que les aliments congelés ont été entreposés correctement par le détaillant en alimentation.

Une fois les aliments dégivrés, elles se détériorent rapidement et ne doivent pas être congelés à nouveau. Ne pas dépasser la durée de stockage indiquée par le fabricant de l'aliment.

### Éteindre votre appareil

Si l'appareil doit être éteint pendant une période prolongée, les mesures suivantes doivent être prises pour éviter la moisissure sur l'appareil.

1. Retirez toute la nourriture.
2. Retirez la fiche d'alimentation de la prise principale.
3. Nettoyez et séchez entièrement l'intérieur.
4. Veillez à ce que toutes les portes soient légèrement calées pour permettre à l'air de circuler.



## Dépannage

Si vous rencontrez un problème avec votre appareil ou craignez que l'appareil ne fonctionne pas correctement, vous pouvez effectuer des contrôles simples avant d'appeler le service client, voir ci-dessous.

### ATTENTION

1. N'essayez pas de réparer l'appareil électrique vous-même. Si le problème persiste après avoir effectué les vérifications mentionnées ci-dessous, contactez un électricien qualifié, un technicien agréé ou la boutique où vous avez acheté le produit.
2. Une déclaration d'avertissement de piégeage des enfants est incluse dans les instructions d'utilisation ou dans le manuel d'utilisation et d'entretien fourni avec chaque réfrigérateur.

| Problème  | Cause probable & Solution   |
|---|---|
| L'appareil électrique ne fonctionne pas correctement. | Vérifiez si le cordon d'alimentation est correctement branché dans la prise électrique.   |
|   | Vérifiez le fusible ou le circuit de votre alimentation électrique, remplacez-le si nécessaire.   |
|   | La température ambiante est trop basse. Essayez de régler la température de la chambre à un niveau plus froid pour résoudre ce problème.  |
|   | Il est normal que le congélateur ne fonctionne pas pendant le cycle de dégivrage, ou pendant une courte période après la mise en marche de l'appareil, pour protéger le compresseur.  |
| Des odeurs proviennent du compartiment                | L'intérieur peut avoir besoin d'être nettoyé.   |
|   | Certaines nourritures, conteneurs ou emballages provoquent des odeurs.  |
| Du bruit est émis par l'appareil électrique           | Les sons ci-dessous sont relativement normaux :<br>Le compresseur fait du bruit.<br>Bruits des mouvements de l'air du moteur du petit ventilateur dans le compartiment congélateur ou dans d'autres compartiments.<br>Son de gargouillement semblable à celui de l'eau bouillante.<br>Bruit sec pendant le dégivrage automatique.<br>Bruit de cliquetis avant le démarrage du compresseur. Cliquetis lorsque vous puisez de l'eau.<br>Bruits de moteur qui tourne lorsque vous retirez des glaçons. |
|   | D'autres bruits inhabituels sont dus aux raisons ci-dessous et peuvent nécessiter une vérification et une intervention de votre part :<br>L'appareil n'est pas à niveau.<br>L'arrière de l'appareil touche le mur.<br>Bouteilles ou conteneurs tombent ou roulent.  |

|  |  |
|--|--|
| <p>Le moteur fonctionne en permanence</p>                  | <p>Il est normal d'entendre fréquemment le bruit du moteur, il a besoin de fonctionner davantage dans les circonstances suivantes :</p> <p>Le réglage de température est réglé plus bas que nécessaire. Une grande quantité d'aliments chauds a récemment été stockée dans l'appareil.</p> <p>La température à l'extérieur de l'appareil est élevée.</p> <p>Les portes restent ouvertes trop longtemps ou trop souvent.</p> <p>Après avoir installé l'appareil ou il a été éteint pendant longtemps.</p> |
| <p>Une couche de givre se produit dans le compartiment</p> | <p>Vérifiez que les bouches d'aération ne sont pas bloquées par les aliments et que les aliments sont placés dans l'appareil d'une façon à permettre une ventilation suffisante.</p> <p>Veuillez-vous assurer que la porte est entièrement fermée.</p> <p>Pour retirer le givre, reportez-vous au chapitre «Nettoyage et Entretien».</p>   |
| <p>La température à l'intérieur est trop chaude</p>        | <p>Il se peut que vous ayez laissé les portes ouvertes pendant trop longtemps ou trop fréquemment ; ou les portes sont laissées ouvertes à cause d'un obstacle quelconque ; ou l'appareil électrique est situé à un endroit avec un dégagement insuffisant sur les côtés, vers le haut et vers le bas..</p>  |
| <p>La température à l'intérieur est trop froide</p>        | <p>Augmentez la température en suivant les instructions du chapitre « Contrôles de l'affichage ».</p>  |
| <p>Les portes ne se ferment pas facilement</p>             | <p>Vérifiez si le haut du réfrigérateur est incliné vers l'arrière de 10-15 mm pour permettre aux portes de se refermer, ou si quelque chose à l'intérieur empêche les portes de se fermer.</p>  |
| <p>Le lumière ne fonctionne pas</p>                        | <p>La lumière LED peut être endommagée. Reférez-vous au remplacement des lumières LED dans le chapitre « Nettoyage et entretien ».</p> <p>Le système de commande a désactivé les lumières du fait que la porte est restée ouverte pendant trop longtemps. Fermez et ouvrez à nouveau la porte pour réactiver les lumières.</p>   |
| <p>Entendre l'eau pétiller dans le réfrigérateur</p>       | <p>C'est normal. Le bouillonnement provient du fluide réfrigérant circulant dans le réfrigérateur.</p>   |

## Recyclage de l'appareil

### DANGER

Il est interdit de se débarrasser de cet appareil électrique de la même manière que les déchets ménagers.

### Matériaux d'emballage

Les matériaux d'emballage avec le symbole de recyclage sont recyclables. Disposez-vous de l'emballage dans un collecte de déchets approprié pour le recycler.

### Avant l'élimination de l'appareil électrique

1. Retirez la fiche d'alimentation de la prise principale.
2. Coupez le cordon d'alimentation et jetez-le avec la fiche secteur..

### ATTENTION

Risque Potentiel d'Asphyxie ! Un risque de mort ou de dommages cérébraux peut survenir. Enlever les portes pour empêcher tout risque d'asphyxie.

1. Pour empêcher tout risque potentiel d'asphyxie, retirer immédiatement et complètement les portes de votre ancien réfrigérateur. Laisser les étagères installées pour empêcher les enfants de grimper dessus ou d'aller à l'intérieur.
2. Si vous décidez de mettre cet appareil en rebut contactez le centre de collecte le plus proche. Ne pas exposer à des flammes.

Les réfrigérateurs contiennent des réfrigérants et des gaz dans l'isolation. Les réfrigérants et les gaz doivent être éliminés de manière professionnelle, car ils peuvent provoquer des blessures aux yeux et des départs de feu. Rassurez-vous que les tubes du circuit de réfrigérant ne sont pas endommagés avant l'élimination appropriée de ces gaz.

| Élimination correcte de ce produit   |  |
|--|--|
|  | <p>Ce symbole sur le produit ou dans son emballage indique que ce produit ne peut être considéré comme déchets domestique. Portez l'appareil auprès d'un centre de recyclage agréé, spécialisé dans les appareils électroménagers. En vous assurant que ce produit est éliminé correctement, vous contribuerez à prévenir les conséquences potentielles négatives sur l'environnement et la santé humaine, qui pourraient être causées par une manipulation inappropriée des déchets de ce produit. Pour des informations plus détaillées sur le recyclage de ce produit, veuillez contacter votre conseil local, votre service d'élimination des déchets ménagers ou le magasin où vous avez acheté le produit.</p> |

## Déclaration sur le Droit d'Auteur

© 2021 Hisense Company Ltd. Tous Droits Réservés.

Tout le matériel contenu dans ce Manuel d'Utilisation est la propriété de Hisense Company Ltd. et de ses filiales et est protégé par les lois américaines, canadiennes, mexicaines et internationales sur le copyright et/ou les autres lois sur la propriété intellectuelle. La reproduction ou la transmission de tout document, en tout ou partie, de quelque manière que ce soit, électronique, imprimée ou autre, sans l'accord préalablement écrit de Hisense Company Ltd. est une violation des droits de Hisense Company Ltd. en vertu des lois mentionnées ci-dessus.

Aucune partie de cette publication ne peut être stockée, reproduite, transmise ou distribuée, dans son intégralité ou en partie, de quelque manière que ce soit, électronique ou autrement, que ce soit pour un coût ou autre, sans la permission écrite préalable de Hisense Company Ltd.

Toute demande d'autorisation de stockage, de reproduction, de transmission ou de distribution de documents peut être faite à l'une des adresses suivantes :

ÉTATS-UNIS: Hisense USA Corporation  
7310 McGinnis Ferry Road  
Suwanee, GA 30024

CANADA: Hisense Canada Co., Ltd  
2283 Argentia Road, Unit 16  
Mississauga, ON, Canada  
L5N 5Z2

MEXIQUE : Hisense Mexico S. de R.L. de C.V.  
Bvd. Miguel de Cervantes Saavedra No 301  
Torre Norte Piso 2, Col. Ampliación Granada  
Miguel Hidalgo, Ciudad de México, C.P. 11520

Hisense, et tous les autres noms de produits Hisense, logo, slogans ou marques sont des marques commerciales déposées de Hisense Company Ltd et de ses filiales. Toutes les autres marques commerciales sont la propriété de leurs détenteurs respectifs.

© 2021. Tous droits réservés. Hisense et le logo Hisense sont des marques déposées de Hisense.  
Les autres marques ou noms de produit sont des marques déposées des propriétaires respectifs.

### **Clause de non-responsabilité:**

**Les images illustrées dans ce document sont uniquement à des fins d'illustration et peuvent être différent du produit réel.**